

TEST-DRIVE : THE NEW LAND ROVER DEFENDER
ROAD-TRIP DU TOUT-TERRAIN EN MODE LUXE SUR LES PISTES DU DÉSERT D'A.



AUTO **MAG**

N° 03 : AVRIL 2024

MARCHÉ DE L'OCCASION

UN MARCHÉ EFFERVESCENT, MAIS FREINÉ PAR L'INFORMEL !



**KIA
PICANTO**



**MASERATI
GRANTURISMO**



**HYUNDAI
TUCSON**



**OPEL
CORSA**



FORD KUGA



KIA Sportage
PLUS MATURE
ET TOUJOURS À LA PAGE



SCAN ME!

SERVICE APRÈS-VENTE
un marché juteux de 6 MMDH



MAROC : L'ÈRE EURO 6
bouffe un vent d'air pur !



AFAF HAMDOUNE
la pionnière sur deux roues





**MARCHÉ
MAROCAIN DE
L'AUTOMOBILE**

8

ZOOM

12

**MADE IN
MOROCCO**

24

RÉTROVISEUR

36

**VOITURE
ÉLECTRIQUE**

40

**SOUS
LE CAPOT**

48

INNOVATION

50

**VOITURES
DE LUXE**

54

NOSTALGIE

68

**GUIDE
D'ACHAT**

74

**AUTO
MAG**

L'ODJ I-MAG SPÉCIAL AUTO N°03 - AVRIL 2024

Retrouver tous nos anciens numéros sur :
www.pressplus.ma

RÉDACTEUR EN CHEF : MOHAMED AIT BELLAHCEN
RESPONSABLE MAQUETTE & DESIGN : NADA DAHANE
THÉMATIQUE DU NUMÉRO & ÉDITOS : ADNANE BENCHAKROUN

L'ODJ MÉDIA- GROUPE DE PRESSE ARRISSALA SA

Kia Sportage

Dites OUI aux 3 ans d'entretien offerts



KIA
Movement that inspires

319 000 DH



Bonus d'aide à la reprise
jusqu'à 30 000 DH



Pack Hani offert



Crédit 100%
gratuit

L'ÉDITO VROOM



MOHAMED AIT BELLAHCEN
RÉDACTEUR EN CHEF

MARCHÉ DE L'OCCASION : UN MARCHÉ EFFERVESCENT, MAIS FREINÉ PAR L'INFORMEL !

Durant sa dernière conférence tenue le mois de Janvier 2024, l'AIVAM a fait le point sur plusieurs chiffres du secteur, qui lui ont été transférés par l'Agence nationale de la sécurité routière (Narsa). Tout d'abord, au niveau des immatriculations, «nous sommes globalement sur la tendance de l'an passé, avec 1% de véhicules neufs en moins».

Pour ce qui est des mutations, «on est toujours sur de gros chiffres, mais avec un fléchissement de 11% par rapport à 2022». Et Adil Bennani vient d'expliquer : «Tout simplement, la peine que nous avons en 2021 et 2022 à offrir des véhicules neufs s'est translaturée par

une demande plus forte sur l'occasion. L'augmentation des prix sur le neuf a donc boosté le marché de l'occasion, qui continue d'avoir de beaux jours».

En ce qui concerne le segment des taxis, «le Maroc a, depuis un peu moins de quinze ans, lancé un programme de renouvellement du parc de taxis, qui a boosté le marché. Rappelons que ce secteur de transport compte 33.000 grands taxis et 43.000 petits taxis. Ces 73.000 véhicules ont fait un gisement sur la dizaine d'années qui s'est écoulée, et à présent on arrive à la fin d'un cycle».

«Il y avait encore de la subvention en 2022, mais qui n'a pas été totalement dépensée, parce qu'il n'y avait plus de demande. Il reste 20% de ce parc qui n'est pas éligible à la prime mise en place par le gouvernement. Pour bénéficier d'une subvention de renouvellement, le ministère de l'Intérieur demande des contrats d'exploitation de l'agrément. Il se trouve alors que 20% du marché des taxis roulent avec des agréments où il y a plusieurs problématiques : décès du bénéficiaire, conflits avec les ayants droit... C'est pour cette raison qu'en 2023, il n'y a eu que 1.000 taxis renouvelés».

En revanche, «la reprise du secteur touristique a boosté le secteur automobile. Les immatriculations loueurs est un segment qui a toujours représenté 20% à 25% du marché. Cette année, il a enregistré une augmentation de 22%, qui vient alimenter davantage le fait

que l'année a été difficile pour l'acheteur privé. Sans les loueurs, l'année aurait été compliquée».

Pourtant, ce tableau apparemment positif cache une réalité plus nuancée. Le marché marocain des véhicules d'occasion reste largement dominé par l'informel, un contraste frappant avec des pays comme la France, où les transactions de véhicules d'occasion peuvent constituer jusqu'à 25% de l'activité de constructeurs établis comme Renault. Au Maroc, même si les marques internationales comme Renault et Dacia dominent le segment des véhicules particuliers, leur présence dans le marché de l'occasion reste timidement représentée, une lacune qui suggère un potentiel inexploité considérable.

Face à cette réalité, des acteurs clés du secteur expriment une volonté ferme de restructurer ce marché. Des figures comme Fabrice Crevola, Directeur général de Renault Commerce Maroc, reconnaissent la nécessité de revitaliser ce segment, envisageant même de dynamiser les concessionnaires à investir dans les véhicules d'occasion. Cette initiative pourrait non seulement structurer davantage le marché mais également démultiplier ses perspectives de croissance.

En parallèle, l'innovation technologique commence à percer, avec des entreprises qui introduisent des processus de transaction plus sécurisés et

transparents à travers des plateformes digitales. Ces développements pourraient révolutionner la manière dont les véhicules d'occasion sont vendus et achetés, en atténuant les risques d'arnaque et en améliorant la confiance des consommateurs.

Cependant, malgré ces avancées, le marché reste hanté par des défis persistants tels que le risque d'arnaque, la falsification du kilométrage, ou encore la vente de véhicules accidentés sans transparence. Ces pratiques mettent en lumière la nécessité d'une régulation plus stricte et d'une intervention plus prononcée des autorités pour sécuriser les transactions et protéger les consommateurs.



L'AVENIR DU MARCHÉ DE L'OCCASION AU MAROC S'ANNONCE RADIEUX AVEC UNE RESTRUCTURATION VIVEMENT SOUHAITÉE PAR LES OPÉRATEURS ET LES CONSOMMATEURS !



Interview avec M.Cédric Veau
DG KIA MAROC

KIA MAROC : AUX AVANT-POSTES DE LA MOBILITÉ DURABLE

Dans une interview riche en informations, le directeur général de Kia Maroc dévoile les ambitions et les plans de la marque pour le marché automobile marocain.

Au cœur de leur stratégie :

Devenir leader sur les segments de véhicules électriques avec une gamme actuelle répondant aux attentes des clients en matière de performance, de qualité et de durabilité.

Kia Maroc s'engage également pour la durabilité et la réduction de son empreinte carbone.

Cette interview met en lumière la position de Kia Maroc sur le marché automobile marocain, son dévouement pour la mobilité durable et ses projets de développement et d'innovation continue.

Positionnement de Kia Maroc sur le marché automobile :

Kia Maroc occupe une position solide sur le marché automobile grâce à une approche stratégique reposant sur trois piliers essentiels. Tout d'abord, nous avons développé un réseau national robuste, garantissant une présence efficace à travers le pays. Ensuite, notre plan produit est soigneusement conçu pour répondre aux besoins spécifiques du marché marocain, offrant ainsi une gamme diversifiée et complète. Enfin, nous accordons une importance capitale à l'expérience client, en nous efforçant de satisfaire pleinement nos clients grâce à une gamme complète de services. Cette approche centrée sur le client a d'ailleurs été récompensée en 2023, lorsque Kia Maroc a remporté le prestigieux prix de la meilleure performance en termes de satisfaction client décerné par le constructeur coréen au niveau mondial.

Rôle de Kia Maroc dans l'évolution du marché des véhicules écologiques :

Kia Maroc joue un rôle de pionnier dans le marché des véhicules écologiques au Maroc. Nous avons entamé notre transition vers des véhicules plus écologiques dès 2020, et nous disposons aujourd'hui de la gamme hybride la plus complète parmi les marques généralistes (5 modèle hybrides dans la gamme). En 2023, nous avons franchi une nouvelle étape en lançant notre premier véhicule entièrement électrique, l'EV6. Cette année, nous avons introduit l'EV9, et d'autres nouveautés électriques rejoindront bientôt notre gamme pour en faire également la gamme plus complète du marché en électrique. Notre objectif est de proposer des véhicules eco-friendly de haute qualité, offrant une alternative durable et performante aux conducteurs marocains.

Stratégie pour intégrer davantage de véhicules électriques :

Notre stratégie pour intégrer davantage de véhicules électriques dans notre gamme repose sur plusieurs axes. Nous accordons une grande importance à la formation et à l'équipement de nos ateliers pour qu'ils soient prêts à entretenir et réparer les vé-

hicules électriques. Pour ce faire des espaces dédiés ont été conçus dans les ateliers et les showrooms, et par ailleurs un système de certification a été mis en place et réalisé dans l'ensemble du réseau. Nous proposons également toute une gamme de services connexes pour faciliter la transition vers la mobilité électrique.

Approche de Kia Maroc pour relever les défis de la recharge des véhicules électriques :

En tant que promoteur de la mobilité durable, Bamotors Maroc révolutionne l'électrification en offrant à ses clients une liberté de choix inégalée. Pour chaque véhicule électrique acquis de la marque Kia, les conducteurs ont le privilège de choisir entre deux possibilités : une recharge personnalisée à domicile ou au bureau, avec l'installation gratuite d'une borne de recharge, ou une offre inédite de deux ans d'abonnement au réseau de bornes de recharge FastVolt entièrement pris en charge par Bamotors Maroc. Ces bornes sont déjà présentes dans des lieux tels que les stations-service, les centres commerciaux, les parkings privés et les hôtels, et font déjà l'objet d'une extension dans les showrooms KIA.

Attentes de Kia Maroc avec l'expansion de la gamme EV :

Avec notre gamme actuelle, notre ambition est de devenir leader des segments dans lesquels nous sommes présents avec un modèle électrique. Notre gamme EV répond aux attentes des clients marocains en matière de performance, de qualité et de durabilité.

Influence de la distinction pour la satisfaction client sur les opérations et les stratégies de Kia Maroc :

Cette distinction pour la satisfaction client est une preuve de reconnaissance importante pour Kia Maroc. Elle confirme notre engagement à offrir une expérience client exceptionnelle et témoigne de notre promesse tenue envers nos clients. La satisfaction client reste au cœur de nos opérations et de nos stratégies de développement, et cette reconnaissance renforce notre détermination à continuer à innover et à améliorer nos services.

Initiatives de Kia Maroc pour soutenir la durabilité et la réduction de l'empreinte carbone :

Kia Maroc s'engage activement à soutenir la durabilité et à réduire son empreinte carbone. Nous avons récemment mis en place un projet d'autosuffisance électrique, commençant par le showroom de Casablanca et bientôt étendu à l'ensemble de notre réseau. Nous travaillons éga-

lement sur la baisse de la consommation d'eau, en introduisant de nouvelles technologies et des produits à faible consommation d'eau dans nos stations de lavage. De plus, nous privilégions l'utilisation de véhicules hybrides ou 100 % électriques pour nos voitures de fonction ou de service, afin de réduire notre impact environnemental. D'autres actions sont en cours de préparation sur ce volet prioritaire aux yeux de Bamotors Maroc.

Impact de Kia Occasion sur la stratégie globale de Kia Maroc :

Kia Occasion joue un rôle crucial dans notre stratégie commerciale, en offrant un véritable levier de différenciation et un service précieux pour nos clients. En proposant de reprendre les véhicules de nos clients pour en vendre de nouveaux, nous offrons une solution pratique et économique. En termes de qualité et de garantie, les contrôles rigoureux et les expertises que nous réalisons sur les véhicules d'occasion ont prouvé leur efficacité, renforçant ainsi la confiance de nos clients. Cette initiative s'inscrit parfaitement dans notre volonté de répondre aux besoins diversifiés des clients marocains, en leur offrant des solutions adaptées et fiables pour l'achat de véhicules d'occasion.





ASSOCIATION DES IMPORTATEURS DE VÉHICULES AU MAROC

جمعية مستوردي السيارات بالمغرب

Ventes en chute libre de 3,1% au premier trimestre, les automobilistes marocains boudent les showrooms.

Dacia toujours en tête, mais Renault et Hyundai en embuscade :

Le premier trimestre 2024 sonne l'alarme pour le marché automobile marocain. Les ventes de véhicules neufs s'effondrent de 3,09%

par rapport à l'année précédente, atteignant un niveau inquiétant de 35.680 unités.

La catégorie des véhicules particuliers (VP) est la plus touchée, avec une chute de 5,97% des ventes. Seuls les véhicules utilitaires légers (VUL) tirent leur épingle du jeu, avec une croissance fulgurante de 28,77%.

Dacia conserve sa place de leader

sur le marché des VP avec 28,43% de parts de marché, mais Renault et Hyundai se rapprochent dangereusement, avec des parts respectives de 14,98% et 8,37%. Renault s'affirme comme le leader in

contesté du marché des VUL avec 28,03% de parts de marché. Sur le segment premium, Audi, BMW et Mercedes continuent de se disputer la tête du classement.

La chute des ventes de véhicules neufs au Maroc est un signal alarmant. La situation économique, l'augmentation des prix et la flambée du carburant pourraient expliquer ce repli. L'avenir du marché automobile marocain reste incertain et les prochains mois seront déterminants pour évaluer la tendance

Les statistiques des ventes globales du mois de Mars 2024, 12 831 unités, indiquent une baisse de - 5.79% comparativement à Mars 2023 où se sont écoulées 13 619 unités.

Le véhicule particulier a enregistré une baisse de - 10.19 % avec 11 204 unités vendues au mois de Mars 2024 par rapport au mois de Mars 2023 durant lequel s'étaient écoulées 12 475 unités.

Le véhicule utilitaire léger connaît une hausse de + 42.22 % avec 1 627 unités vendues en Mars 2024 contre 1 144 unités vendues en Mars 2023.

MARCHÉ AUTOMOBILE MAROCAIN VENTE ET PARTS DE MARCHÉ NOVEMBRE 2023

Marque	VP				VUL				TOTAL			
	Mars 2023	Mars 2024	PDM (%) 2024	2024/2023 VAR	Mars 2023	Mars 2024	PDM (%) 2024	2024/2023 VAR	Mars 2023	Mars 2024	PDM (%) 2024	2024/2023 VAR
CKD/CBU												
TOTAL	12475	11204	100.00%	-10.19%	1144	1627	100.00%	42.22%	13619	12831	100.00%	-5.79%

En résumé, le marché automobile global en cumul à fin Novembre 2023 totalise 143986 unités, en baisse de -0.90 % comparativement à fin Novembre 2022 où il s'est écoulé 145289 unités.

MARCHÉ AUTOMOBILE MAROCAIN VENTE ET PARTS DE MARCHÉ NOVEMBRE 2023

Marque	VP				VUL				TOTAL			
	2023	2024	PDM (%) 2024	2024/2023 VAR	2023	2024	PDM (%) 2024	2024/2023 VAR	2023	2024	PDM (%) 2024	2024/2023 VAR
CKD/CBU												
TOTAL	33757	31741	100.00%	-5.97%	3059	3939	100.00%	28.77%	36816	35680	100.00%	-3.09%

MARCHÉ AUTOMOBILE MAROCAIN VENTE ET PARTS DE MARCHÉ MARS 2024

Marque	VP				VUL			
	Mars 2023	Mars 2024	PDM 2024 (%)	VAR 2024/2023	Mars 2023	Mars 2024	PDM 2024 (%)	2024/2023 VAR
CKD/CBU								
ABARTH	5	0	0%	0%	0	0	0%	0%
ALFA ROMEO	25	31	0.28%	24.00%	0	0	0%	0%
ALPINE	0	1	0.01%	0.00%	0	0	0%	0%
AUDI	350	361	3.22%	3.14%	0	0	0%	0%
BMW	358	321	2.87%	-10.34%	0	0	0%	0%
BYD	0	8	0.07%	700.00%	0	5	0.31%	400.00%
CITROËN	500	364	3.25%	-27.20%	17	1	0.06%	-94.12%
CUPRA	10	99	0.88%	890.00%	0	0	0%	0%
DACIA	3060	2767	24.70%	-9.58%	0	0	0%	0%
DFSK	73	32	0.29%	-56.16%	224	139	8.54%	-37.95%
DS	31	21	0.19%	-32.26%	0	0	0%	0%
FIAT	262	427	3.81%	62.98%	94	108	6.64%	14.89%
FORD	104	74	0.66%	-28.85%	60	146	8.97%	143.33%
GEELY	0	37	0.33%	3600.00%	0	0	0%	0%
HONDA	23	22	0.20%	-4.35%	0	0	0%	0%
HYUNDAI	1530	817	7.29%	-46.60%	168	84	5.16%	-50.00%
JAGUAR	11	10	0.09%	-9.09%	0	0	0%	0%
JEEP	98	59	0.53%	-39.80%	0	0	0%	0%
KIA	402	501	4.47%	24.63%	18	20	1.23%	11.11%
LANCIA	0	0	0%	0%	0	0	0%	0%
LAND ROVER	104	75	0.67%	-27.88%	0	0	0%	0%
LEXUS	13	15	0.13%	15.38%	0	0	0%	0%
MAHINDRA	8	13	0.12%	62.50%	4	8	0.49%	100.00%
MERCEDES-BENZ	274	278	2.48%	1.46%	56	57	3.50%	1.79%
MG	0	40	0.36%	3900.00%	0	0	0%	0%
MINI	17	21	0.19%	23.53%	0	0	0%	0%
MITSUBISHI	27	0	0%	0%	97	280	17.21%	188.66%
NISSAN	108	56	0.50%	-48.15%	0	0	0%	0%
OPEL	551	561	5.01%	1.81%	0	0	0%	0%
PEUGEOT	1028	678	6.05%	-34.05%	14	94	5.78%	571.43%
PORSCHE	64	61	0.54%	-4.69%	0	0	0%	0%
RENAULT	1879	1924	17.17%	2.39%	229	494	30.36%	115.72%
SEAT	130	252	2.25%	93.85%	0	0	0%	0%
SKODA	269	270	2.41%	0.37%	0	0	0%	0%
SSANGYONG	0	0	0%	0%	0	0	0%	0%
SUZUKI	31	64	0.57%	106.45%	0	0	0%	0%
TOYOTA	344	350	3.12%	1.74%	131	163	10.02%	24.43%
VOLKSWAGEN	689	500	4.46%	-27.43%	32	28	1.72%	-12.50%
VOLVO	97	94	0.84%	-3.09%	0	0	0%	0%
TOTAL	12475	11204	100.00%	-10.19%	1144	1627	100.00%	42.22%

MARCHÉ AUTOMOBILE MAROCAIN VENTE ET PARTS DE MARCHÉ DE JANVIER 2024 À MARS 2024

Marque	VP				VUL			
	2023	2024	PDM 2024 (%)	2024/2023 VAR	2023	2024	(%) PDM 2024	2024/2023 VAR
CKD/CBU								
ABARTH	13	0	0%	0%	0	0	0%	0%
ALFA ROMEO	63	72	0.23%	14.29%	0	0	0%	0%
ALPINE	0	3	0.01%	200.00%	0	0	0%	0%
AUDI	938	1120	3.53%	19.40%	0	0	0%	0%
BMW	772	854	2.69%	10.62%	0	0	0%	0%
BYD	0	23	0.07%	2200.00%	0	6	0.15%	500.00%
CITROËN	1163	1081	3.41%	-7.05%	45	8	0.20%	-82.22%
CUPRA	106	253	0.80%	138.68%	0	0	0%	0%
DACIA	7948	9024	28.43%	13.54%	0	0	0%	0%
DFSK	159	75	0.24%	-52.83%	559	421	10.69%	-24.69%
DS	69	48	0.15%	-30.43%	0	0	0%	0%
FIAT	820	1191	3.75%	45.24%	361	331	8.40%	-8.31%
FORD	382	223	0.70%	-41.62%	168	524	13.30%	211.90%
GEELY	0	103	0.32%	10200.00%	0	0	0%	0%
HONDA	38	64	0.20%	68.42%	0	0	0%	0%
HYUNDAI	4539	2658	8.37%	-41.44%	323	281	7.13%	-13.00%
JAGUAR	30	28	0.09%	-6.67%	0	0	0%	0%
JEEP	300	181	0.57%	-39.67%	0	0	0%	0%
KIA	1052	1153	3.63%	9.60%	40	49	1.24%	22.50%
LAND ROVER	253	211	0.66%	-16.60%	0	0	0%	0%
LEXUS	25	41	0.13%	64.00%	0	0	0%	0%
MAHINDRA	40	25	0.08%	-37.50%	12	20	0.51%	66.67%
MERCEDES-BENZ	778	762	2.40%	-2.06%	146	154	3.91%	5.48%
MG	4	150	0.47%	3650.00%	0	0	0%	0%
MINI	50	50	0.16%	0.00%	0	0	0%	0%
MITSUBISHI	72	0	0%	0%	263	408	10.36%	55.13%
NISSAN	360	138	0.43%	-61.67%	0	0	0%	0%
OPEL	1432	1788	5.63%	24.86%	0	0	0%	0%
PEUGEOT	2129	955	3.01%	-55.14%	70	122	3.10%	74.29%
PORSCHE	124	155	0.49%	25.00%	0	0	0%	0%
RENAULT	5494	4756	14.98%	-13.43%	598	1104	28.03%	84.62%
SEAT	464	680	2.14%	46.55%	0	0	0%	0%
SKODA	896	808	2.55%	-9.82%	0	0	0%	0%
SUZUKI	67	101	0.32%	50.75%	0	0	0%	0%
TOYOTA	1107	1089	3.43%	-1.63%	367	425	10.79%	15.80%
VOLKSWAGEN	1817	1616	5.09%	-11.06%	107	86	2.18%	-19.63%
VOLVO	253	262	0.83%	3.56%	0	0	0%	0%
TOTAL	33757	31741	100.00%	-5.97%	3059	3939	100.00%	28.77%

الطرق السيارة بالمغرب Autoroutes du Maroc

**REPOSEZ-VOUS
TOUTES LES
2 HEURES**



**VÉRIFIEZ
RÉGULIÈREMENT
VOS PNEUS**

**RESPECTEZ LES
LIMITATIONS
DE VITESSE**



**RESTEZ
VISIBLES**



**BROUILLARD ?
ALLUMEZ LES FEUX
ANTI-BROUILLARD**



**RESPECTEZ
LES COULOIRS,
ROULEZ ENTRE
LES LIGNES**



**NON À L'ARRÊT
SUR LA BANDE
D'ARRÊT D'URGENCE
SANS EXTRÊME
URGENCE**



**MAINTENEZ
LA DISTANCE
DE SÉCURITÉ**

**NON À L'USAGE
DU TÉLÉPHONE
AU VOLANT!**





الطرق السيارة بالمغرب
Autoroutes du Maroc

LA SÉCURITÉ AUTOROUTIÈRE UNE PRIORITÉ DE LA SOCIÉTÉ NATIONALE DES AUTOROUTES DU MAROC

La sécurité des déplacements des clients-usagers sur le réseau autoroutier est une préoccupation capitale au quotidien de tous les collaborateurs de la Société Nationale des Autoroutes du Maroc (ADM). Elle est omniprésente de la conception des projets jusqu'à leur réalisation et dans tout projet de développement ou de modernisation des services offerts aux clients-usagers.

Prête à jouer un rôle de pionnier dans la stratégie nationale de sécurité routière, ADM a lancé, en 2018, un Plan ambitieux baptisé « AGIR » : Action Globale contre l'Insécurité Routière.

Ce plan vise à diminuer durablement le nombre d'accidents sur le réseau autoroutier à travers une feuille de route adaptée aux spécificités de l'infrastructure autoroutière.

Le plan AGIR s'appuie sur une approche globale touchant à la fois l'investissement en infrastructure et nouvelles technologies, la formation et l'accompagnement des Ressources Humaines, le renforcement des liens de partenariat et de travail en équipe avec tous les acteurs qui interviennent sur le réseau autoroutier et la communication rapprochée avec les usagers de l'autoroute.

La sécurité des usagers, au cœur de la planification des projets d'ADM

Afin d'assurer un déplacement sécurisé, confortable et agréable, ADM construit l'infrastructure autoroutière conformément aux standards internationaux, et soumet tous ses chantiers à des études stratégiques, en matière de sécurité, durant les différentes phases de réalisation de l'infrastructure autoroutière, que ce soit dans la conception des projets, ou encore dans leur réalisation, et ce dans l'objectif de minimiser la gêne du trafic, optimiser les délais et assurer une sécurité maximale du personnel et des usagers de l'autoroute pendant la durée des travaux.

ADM accorde également une importance capitale à la maintenance du réseau autoroutier national, à travers la réalisation du programme des Grosses Réparations de la chaussée, avec l'appui de moyens à la pointe de la technologie qui permettent la segmentation du réseau, la collecte de données périodiques, et la priorisation des sections à traiter, avec un budget annuel de près de 500 Millions de Dirhams. L'objectif étant de préserver le patrimoine autoroutier et de renforcer les conditions de sécurité et

de confort des clients-usagers.

Les nouvelles technologies au service des usagers :

Et pour accompagner et gérer la croissance du trafic autoroutier qui atteint quotidiennement les 400 000 véhicules par jour en moyenne, et améliorer davantage les conditions de sécurité et de confort sur autoroute, ADM a entrepris dès 2017 un vaste chantier d'automatisation et de modernisation des services offerts à l'utilisateur de l'autoroute.

L'automatisation de la supervision du trafic, l'accès à l'information trafic en temps réel, le pilotage à distance des équipements de terrain et la digitalisation des moyens de péage sont les principaux axes dudit chantier.

Depuis le lancement du chantier d'industrialisation, plusieurs outils technologiques ont été mis en place afin de gérer le trafic autoroutier en temps réel. Il s'agit notamment des caméras de surveillance, des caméras thermiques et intelligentes pour les ouvrages névralgiques, des panneaux à messages variables, des stations de comptage et de réseau radio pour la communication inter-sites.

De plus, ADM œuvre continuellement pour

offrir aux usagers des services de qualité et leur assurer un voyage sécurisé, agréable et sans la moindre gêne. Parmi ces services figure l'assistance, qu'il s'agisse d'une question, d'une demande d'information ou encore d'une demande d'assistance en cas de situation de difficulté sur autoroute, ADM met en place toute une organisation humaine et technique opérationnelle 24/7. En composant le numéro 5050, des équipes formées sont au bout du fil pour informer, orienter l'utilisateur ou dépêcher les patrouilleurs ou autres intervenants lorsqu'il s'agit de pannes ou d'événements exceptionnels.

L'objectif étant de renforcer la sécurité et la fluidité du trafic autoroutier et de doter notre pays d'une infrastructure autoroutière sécurisée et moderne respectant les meilleures normes et standards internationaux.

Tous mobilisés pour la sécurité de nos clients-usagers :

Conscients que cette orientation ne peut aboutir sans un accompagnement des Ressources Humaines, nous mettons en place une stratégie RH axée sur l'accompagnement, le développement des compétences et l'ouverture vers les nouveaux métiers à forte valeur ajoutée, comme les patrouilleurs qui sillonnent le réseau autoroutier pour porter assistance aux usagers en détresse et signaler tout événement pouvant impacter la fluidité du trafic, les inspecteurs des ouvrages d'art qui veillent au bon fonctionnement de ce patrimoine via des inspections terrains détaillées permettant la détection rapide des dégradations et des anomalies, le manager de trafic qui, depuis la salle de contrôle, supervise le réseau autoroutier et coordonne

avec l'ensemble des intervenants, et bien d'autres fonctions dédiées au service et à la sécurité de l'utilisateur de l'autoroute.

Par ailleurs, la sécurité des clients-usagers sur autoroute est également assurée par différents intervenants dont la Gendarmerie Royale, la Protection Civile, les équipes d'assistance et les sociétés de dépannage qui collaborent ensemble pour la sécurisation de la circulation. C'est pour cette raison qu'ADM travaille en synergie avec ces différents intervenants et conclut différents partenariats pour renforcer leur présence sur le réseau et améliorer la durée de leurs interventions.

Une autre priorité d'ADM, la communication rapprochée avec le client-usager.

ADM déploie régulièrement des campagnes terrain et média via différents moyens (télévision, radio, affichages, réseaux sociaux...). L'objectif étant de mieux connaître le comportement du conducteur marocain et de le sensibiliser aux règles de conduite sur autoroute.

En 2020, ADM a lancé pour la première fois, une série de capsules didactiques de sensibilisation à la sécurité autoroutière baptisée « #Whna_fl'autoroute ».

ADM poursuit sa mission de service, érigeant le client-usager au cœur de sa stratégie :

Sécuriser et fluidifier le trafic sur le réseau autoroutier national passe aussi par la décongestion des sections à fort trafic. C'est l'objectif du chantier de triplement de l'autoroute de contournement de Casablanca et de l'autoroute de Casablanca- Berrechid.

Un des chantiers les plus complexes à réaliser, vu qu'il concerne le triplement de sections autoroutières à fort trafic desservant des infrastructures vitales, notamment l'aéroport international Mohamed V, et nécessitant le maintien de la circulation en 2x2 durant la période des travaux. Les travaux du chantier se poursuivent suivant un phasage ingénieux permettant de limiter la gêne occasionnée et de garantir la sécurité des usagers de ce tronçon.

La recherche & innovation et l'Intelligence Artificielle sont également à l'ordre du jour, un projet de recherche a été initié avec l'Université Mohammed VI Polytechnique (UM6P) et la Fondation MAScIR (Moroccan Foundation for Advanced Science, Innovation And Research) pour comprendre et analyser les causes d'accidents sur autoroute et prendre les décisions pertinentes. Cela consiste à développer une solution décisionnelle de traitement et de valorisation des données provenant des bases de données des accidents, des informations de trafic et des différentes composantes de l'infrastructure et de ses équipements, tout en intégrant également les données météorologiques et autres facteurs de risque liés aux accidents.

Capitalisant sur l'ensemble des investissements et équipements technologiques, ADM prépare le lancement de la première radio autoroutière marocaine entièrement dédiée à l'info trafic en temps réel, elle a pour objectif de renforcer la sécurité autoroutière, de fluidifier le trafic et d'offrir aux usagers un service info trafic à l'instar des différents concessionnaires autoroutiers dans le monde.





LA GUERRE DES DONNÉES : L'AFFRONTMENT COMMERCIAL AMÉRICANO CHINOIS DANS L'INDUSTRIE AUTOMOBILE

La secrétaire au Commerce américaine, Gina Raimondo, a récemment sonné l'alarme concernant les voitures électriques en provenance de Chine, mettant en garde contre la possibilité que ces véhicules puissent servir de vecteurs pour la collecte de données massives sur les conducteurs, potentiellement transmises à Pékin.

Cette déclaration, qualifiant ces pratiques de risque majeur pour la sécurité nationale, intervient dans un contexte de tensions croissantes entre les États-Unis et la Chine, exacerbant ainsi les hostilités dans la guerre commerciale en cours depuis des années.

La Maison-Blanche, déjà engagée dans la préservation de son marché intérieur

contre les modèles électriques chinois avec des taxes douanières élevées, envisage désormais d'augmenter davantage les droits de douane sur les produits chinois, y compris les voitures électriques, dans un projet de loi prévu pour les prochains mois. Cette offensive contre les constructeurs automobiles chinois survient dans un contexte où des voix influentes, telles qu'Elon Musk, expriment leur inquiétude quant à la domination potentielle des marques occidentales par les marques chinoises, si des mesures restrictives ne sont pas mises en place.

En parallèle, des initiatives visant à limiter l'accès des «adversaires étrangers» aux données personnelles sensibles sont en cours de préparation, alimentant ainsi les préoccupations

américaines quant à la sécurité des données et à la souveraineté technologique. Cette escalade dans les tensions commerciales entre les États-Unis et la Chine pourrait avoir des répercussions majeures sur divers secteurs, y compris l'industrie automobile, avec des mesures restrictives potentielles concernant les matériaux critiques extraits ou traités en Chine et les achats de batteries auprès de fabricants chinois par des entités gouvernementales américaines.

Alors que les États-Unis cherchent à protéger leurs intérêts nationaux, l'avenir de la concurrence mondiale dans le secteur de l'automobile reste incertain, laissant entrevoir un paysage concurrentiel aux enjeux géopolitiques de plus en plus complexes.

LA VOITURE ÉLECTRIQUE REMISE EN QUESTION PAR UNE NOUVELLE ENQUÊTE SUR LES ÉMISSIONS DE CO2

Une enquête récente remet en question le mythe de la voiture électrique comme solution ultime pour réduire les émissions de CO2 liées au transport individuel. Malgré les pressions des autorités européennes en faveur de l'électrification, une fédération belge de l'industrie pétrolière dévoile les résultats d'un outil comparatif révélateur, remettant en cause l'impact écologique global des voitures électriques.

Lancé sous le nom intrigant de Carsco2comparator.eu, cet outil examine le cycle de vie complet des automobiles, tenant compte non seulement des émissions pendant la conduite, mais aussi de celles liées à leur fabrication et à leur recyclage. Les résultats surprenants suggèrent que le bilan en CO2 d'une voiture électrique n'est favorable qu'après avoir parcouru 60 000 km, et même alors, uniquement par rapport à certains types de moteurs Diesel.

Les conclusions de cette enquête étonnante remettent en question le paradigme de la voiture électrique en tant que seule solution viable pour réduire les émissions de CO2. Elle ouvre le débat sur d'autres alternatives, notamment les biocarburants de nouvelle génération, qui pourraient offrir une transition énergétique plus efficace et socialement acceptable.



LE MARCHÉ AUTOMOBILE MAROCAIN EN PERTE DE VITESSE

Les chiffres du marché automobile marocain pour février font état d'une déception palpable, avec des ventes de voitures neuves en nette baisse. Totalisant seulement 10 765 unités, ces ventes représentent une chute significative de 9,26% par rapport à la même période l'an dernier. Une nouvelle qui n'augure rien de bon pour l'industrie automobile du pays.

Cette tendance à la baisse est particulière-

ment visible dans le segment des voitures particulières, où une diminution de 12,29% a été enregistrée. Les particuliers ont acquis seulement 9 463 unités, témoignant d'un manque d'engouement pour l'achat de véhicules neufs. En revanche, le segment des véhicules utilitaires légers a connu une légère augmentation, avec 1 302 unités vendues, soit une hausse de 21,12%.

Malheureusement, même les marques les plus populaires telles que Dacia, Renault et Hyundai n'ont pas été épargnées par cette tendance à la baisse. Dacia, en tête avec 2 467 unités vendues, n'a pas pu échapper à une part de marché de seulement 26,07%. Renault et Hyundai ont suivi avec des parts de marché de 13,84%

et 8,35% respectivement.

Du côté des véhicules utilitaires légers, Renault s'est distingué avec 337 unités vendues, représentant 25,88% de la part de marché. Ford et Dongfeng Sokon (DFSK) ont également enregistré des ventes respectables, mais la tendance générale reste à la baisse.

Dans l'ensemble, les chiffres du marché automobile jusqu'à fin février 2024 sont peu encourageants, avec un total de 22 849 unités vendues, soit une diminution de 1,50% par rapport à l'année précédente. Une situation décevante qui soulève des préoccupations quant à l'avenir de l'industrie automobile au Maroc.

ZOOM



LE PARADOXE ÉLECTRIQUE : ENTRE ÉQUIPEMENTS HIGH-TECH ET SOBRIÉTÉ ÉCONOMIQUE

L'avènement des voitures électriques a apporté une vague d'innovations technologiques sans précédent dans l'industrie automobile. Cependant, cette profusion d'équipements soulève un paradoxe surprenant : alors que la quête de sobriété économique est plus pressante que jamais, les véhicules électriques regorgent de fonctionnalités sophistiquées et coûteuses.

Il fut un temps où l'intégration d'Apple CarPlay dans une voiture était une révolution. Aujourd'hui, cette fonctionnalité est devenue la norme, même sur les modèles les plus abordables du marché. L'industrie automobile évolue à une vitesse vertigineuse, et les voitures électriques jouent un rôle central dans cette révolution.

Grâce à leur conception informatique, les voitures électriques ont rendu accessible le luxe technologique à un pu-

blic plus large. Des écrans tactiles interactifs aux phares LED sophistiqués, les fonctionnalités autrefois réservées aux véhicules haut de gamme sont désormais disponibles sur des modèles économiques. Cette démocratisation de la technologie a transformé le paysage automobile, offrant aux conducteurs une expérience de conduite sans précédent.

Pourtant, une tendance émerge : la demande croissante pour des voitures électriques plus simples et plus abordables. Nombreux sont ceux qui remettent en question l'excès d'équipements, arguant que cela alourdit les véhicules et diminue leur efficacité énergétique. De plus, la surabondance d'options est perçue comme une aberration écologique dans un contexte de sensibilisation croissante à la durabilité.

Face à cette demande croissante de

sobriété, certaines marques commencent à explorer de nouvelles stratégies. Elles proposent des versions de leurs véhicules dépourvues d'options superflues, réduisant ainsi les coûts et l'impact environnemental. Ces « anti-options » offrent une alternative séduisante pour les conducteurs soucieux de leur budget et de l'impact écologique de leur véhicule.

Le paradoxe de l'équipement électrique soulève des questions fondamentales sur l'avenir de l'industrie automobile. Alors que les voitures électriques repoussent les limites de l'innovation technologique, la demande pour des véhicules simples et abordables ne cesse de croître. Dans ce paysage en évolution rapide, les constructeurs automobiles doivent naviguer avec prudence pour répondre aux besoins changeants des consommateurs tout en restant à la pointe de la technologie.

MOINS ON EN SAIT SUR LA VOITURE ÉLECTRIQUE, PLUS ON S'Y OPPOSE !

Dans un monde où l'adoption de la voiture électrique est vue comme une étape cruciale vers un avenir durable, une étude récente révèle un clivage marqué dans les attitudes envers ces véhicules, clivage qui semble étroitement lié au degré de familiarité avec cette technologie. L'enquête, orchestrée par le Collectif Mobilité et portant sur les perceptions des habitants d'Île-de-France, met en lumière une réalité nuancée, spécifique certes à cette région, mais qui peut offrir des perspectives applicables à une échelle plus large.

La voiture électrique : Entre enthousiasme et réticence, le savoir fait la différence !

Sur les 2799 individus interrogés, un consensus émerge sur la nécessité de limiter l'usage automobile, malgré cela,

61% anticipent de maintenir leurs habitudes de déplacement. Cela dit, une proportion significative envisage un changement de véhicule dans les cinq ans à venir, sans pour autant avoir une idée précise de leur future acquisition. La principale barrière à l'achat d'une voiture électrique semble être le coût, avec une majorité d'acheteurs potentiels disposant d'un budget inférieur à 250 000 dhs, ce qui rend difficile l'option électrique.

Ce qui frappe dans cette enquête, c'est la préférence marquée pour l'hybride rechargeable, perçu comme un compromis idéal, malgré son prix élevé. Cela traduit une indécision quant au meilleur choix à faire, oscillant entre les avantages des moteurs thermiques et électriques. Néanmoins, les obstacles tels que le coût élevé des véhicules

électriques, les défis liés à la recharge et leur inadéquation supposée avec certains besoins restent des points de contention.

L'étude révèle également une corrélation significative entre le niveau de connaissance des voitures électriques et l'attitude à leur égard. Parmi les participants, 66% sont considérés comme novices, n'ayant jamais eu d'expérience directe avec ces véhicules, tandis que seulement 4% se qualifient d'experts, utilisant régulièrement une voiture électrique. Cette méconnaissance semble alimenter une opposition notable à l'accélération de la transition vers l'électrique, en particulier chez les individus plus âgés et ceux habitant loin de Paris, où la dépendance à la voiture est plus forte.



SERVICE APRÈS-VENTE AUTOMOBILE AU MAROC

un marché juteux de 6 milliards de dirhams

Le marché du service après-vente (SAV) automobile au Maroc pèse environ 6 milliards de dirhams annuels et représente un enjeu majeur pour les constructeurs, les distributeurs, les garagistes et les franchises spécialisées.

Un levier de fidélisation et de rentabilité :

Le SAV est un moyen crucial pour les constructeurs et les distributeurs de fidéliser leurs clients et de générer de la rentabilité à moyen et long terme. En effet, un client satisfait par le SAV est plus susceptible de racheter une voiture de la même marque ou de recommander la marque à ses proches.

Le SAV est également un investissement rentable pour les distributeurs et les concessionnaires. En effet, il leur permet de vendre plus d'unités en fidélisant leurs clients. De plus, le SAV permet de maximiser le taux de rétention des clients et de booster les parts de marché.

L'après-vente est un enjeu important pour les opérateurs professionnels, tels que les sociétés de transport public. En effet, un véhicule utilitaire qui s'arrête représente une perte de chiffre d'affaires. De ce fait, les opérateurs professionnels sont amenés à dépenser des sommes importantes en frais SAV pour garantir la continuité de leur activité.

Le marché du SAV automobile est en pleine évolution au Maroc. L'arrivée de nouveaux acteurs, tels que les franchises spécialisées, et le développement des technologies digitales bouleversent les règles du jeu.

Le marché du SAV automobile marocain est confronté à plusieurs défis, tels que la concurrence accrue, la sophistication des technologies et les attentes croissantes des clients.

Malgré ces défis, le marché du SAV automobile marocain a un avenir prometteur. La croissance du parc automobile national et l'augmentation des besoins en entretien et en réparation des véhicules devraient stimuler la croissance du marché.

AVIS DE L'AUTEUR



Mohamed Ait Bellahcen

"Le marché du SAV automobile marocain est un marché dynamique et en pleine croissance. Les acteurs de ce marché doivent relever plusieurs défis, mais ils ont également de nombreuses opportunités à saisir."



VOITURES ÉLECTRIQUES : FAUT-IL VRAIMENT CRIER À L'ARNAQUE ?

Certes, les voitures électriques restent plus chères que les thermiques à l'achat. Mais est-ce vraiment une comparaison juste ? L'heure est venue de remettre les pendules à l'heure et d'analyser la situation avec lucidité.

Cesser de comparer les prix d'une voiture électrique à ceux d'une thermique datant d'il y a 20 ans ! Le contexte a changé, les salaires aussi. Prenons l'exemple de la nouvelle Renault R5 électrique : 25 000 € aujourd'hui, c'est comparable à l'achat d'une R5 thermique en 1972, en tenant compte de l'évolution du SMIC.

Ne pas négliger l'équipement !

Les voitures modernes, électriques ou

thermiques, embarquent un équipement bien plus riche qu'auparavant. Climatisation, aides à la conduite, écran tactile... tout cela a un coût. La Clio de base à 18 700 € en est un parfait exemple.

L'électrique : puissance et performance

Moteur plus puissant, boîte automatique de série, accélérations plus franches... L'électrique offre des avantages non négligeables en termes de performance. Comparons le Volvo EX30 électrique de 272 ch à un XC40 thermique de 163 ch : prix comparable, mais puissance et reprises largement supérieures pour l'électrique.

Coût à l'usage imbattable

L'électricité reste bien moins chère que le carburant. 3 € pour 100 km en électrique contre 10 € en essence, et des solutions existent pour réduire encore la facture d'électricité. Sans oublier l'entretien simplifié et la prime à la casse.

Bonus et guerre des prix

Le bonus écologique et les aides à l'achat réduisent considérablement l'écart de prix. La nouvelle R5 électrique à 18 000 € pour les plus modestes, c'est du concret ! De plus, la guerre des prix lancée par Tesla sur le segment des compactes incite les concurrents à s'aligner.

Alors, arnaque ou réalité ?

Certes, la voiture électrique n'est pas encore accessible à tous. Mais en comparant ce qui est comparable et en prenant en compte tous les aspects, elle devient de plus en plus attractive. Le prix d'achat reste un frein, mais le coût à l'usage et les aides à l'achat font pencher la balance en sa faveur. L'avenir de la mobilité est électrique, et il est déjà en marche !



ÉLECTRIFICATION EN CRISE : L'INDUSTRIE AUTOMOBILE FACE À UN AVENIR INCERTAIN

Alors que l'industrie automobile a placé de grands espoirs dans l'électrification comme solution incontournable pour l'avenir de la mobilité, les récentes données sur les ventes mondiales de voitures électriques révèlent une réalité décevante, jetant ainsi un voile d'incertitude sur l'avenir de cette technologie tant vantée.

Trou d'air passager ou véritable tendance ?

Au cours du mois de janvier 2024, seulement 1,1 million de voitures électriques et hybrides rechargeables ont trouvé preneurs à l'échelle mondiale, marquant une nette baisse par

rapport aux mois précédents. Ces chiffres, bien que flatteurs en apparence, cachent une chute abrupte par rapport aux performances enregistrées en novembre et décembre, qui avaient dépassé respectivement les 1,2 million et 1,4 million de ventes.

Une situation préoccupante, notamment en Europe et en Amérique du Nord, où la demande semble stagner malgré les efforts déployés par les gouvernements pour promouvoir l'électrification. En Allemagne, par exemple, premier marché européen, la fin prématurée des incitations à l'achat a entraîné une baisse spectaculaire de la demande, laissant les constructeurs dans l'expectative.

Le constat est également alarmant en Chine, pourtant leader incontesté du marché des

voitures électriques, où les signes de saturation commencent à se faire sentir, mettant ainsi en péril la croissance des constructeurs locaux. Les propos du ministre chinois de la technologie de l'information et de l'industrie, Xin Guobin, résonnent comme un avertissement, soulignant les limites d'un marché déjà saturé et les défis à venir pour maintenir une croissance soutenue.

Face à cette conjoncture morose, les constructeurs automobiles doivent revoir leurs stratégies et repenser leur engagement envers l'électrification. Si les chiffres actuels laissent présager une période difficile, ils offrent également une opportunité de réflexion sur la viabilité à long terme de la mobilité électrique et les défis à relever pour assurer son succès.



MOHAMED ABDELJALIL : LE TRANSPORT MIXTE N'EST PLUS ADAPTÉ À LA MOBILITÉ DANS LES ZONES RURALES

Le transport mixte ne constitue plus une solution adaptée à la mobilité dans les zones rurales, a affirmé, jeudi, le ministre du Transport et de la Logistique.

En réponse à une question sur les accidents de la circulation causés par le transport mixte, lors d'un point de presse, M. Abdeljalil a indiqué que "le mode de transport mixte adopté pour la première fois en 1982 pour remédier à un certain nombre de problèmes en matière de mobilité au cours de cette période, n'est plus la solution la plus adaptée aujourd'hui au transport dans les zones rurales".

Concernant les accidents de la circulation provoqués par le transport mixte, le ministre a noté que "ces accidents sont douloureux et tragiques et ne diffèrent guère des autres accidents de la circulation que par le grand nombre de victimes qui en résultent", précisant que plusieurs accidents attribués au transport mixte sont en réalité causés par

des véhicules non autorisés à exercer en tant que transporteur public.

Après avoir appelé au renforcement du contrôle de ce type de transport, le ministre a relevé que la gestion de la mobilité dans les régions relève des attributions de celles-ci, eu égard à leur proximité des citoyens pour remédier aux problématiques de transport en commun, particulièrement dans les zones rurales.

Il a, dans ce sens, souligné la disposition du ministère à accompagner les régions dans la recherche de solutions, dans le cadre de la régionalisation avancée.

Les accidents de la route mortels impliquant les transports en commun, notamment le transport mixte, sont principalement causés par l'élément humain, a-t-il poursuivi, relevant l'importance de la restructuration de la formation.

M. Abdeljalil a, à cet égard, rappelé les

cinq axes de la Stratégie nationale de la sécurité routière que le ministère s'emploie à mettre en œuvre pour atteindre des objectifs concrets auprès des usagers de la route, notamment du secteur du transport en commun : Améliorer la sécurité des infrastructures routières

1. Améliorer la sécurité des véhicules
2. Améliorer le comportement des usagers (par la formation, la sensibilisation, le contrôle)
3. Améliorer les interventions post crash
4. Améliorer la gouvernance dans la mise en œuvre de la politique de sécurité routière.

Il a, par ailleurs, mis en avant les mesures prises par le ministère pour le soutien de la modernisation des véhicules, ajoutant que la formation de conducteurs professionnels et le contrôle semestriel régulier des véhicules est susceptible de réduire le nombre d'accidents de la route.



BATTERIES ÉLECTRIQUES : LE MAROC, NOUVELLE TERRE PROMISE DE LA MOBILITÉ VERTE

Le groupe chinois BTR investit 3 milliards de dirhams dans la construction d'une usine de cathodes pour véhicules électriques à Tanger Tech, créant ainsi 2 500 emplois.

Un projet d'envergure pour le développement de l'industrie automobile marocaine :

La signature de la convention d'investissement et le lancement des travaux de l'usine de cathodes BTR à Tanger Tech marquent une étape importante dans la stratégie du Maroc visant à devenir un pôle d'excellence dans le

domaine de la mobilité électrique.

Le projet, d'un montant de 3 milliards de dirhams, permettra la création de 2 500 emplois directs et contribuera à la dynamisation de l'économie locale et nationale.

La première phase du projet, d'une capacité de 25 000 tonnes par an, devrait être opérationnelle dès septembre 2026. Le choix du Maroc par BTR, leader mondial dans la fabrication de composants pour batteries électriques, témoigne de la confiance des investisseurs étrangers dans le potentiel du Royaume.

Le développement de l'industrie des batteries électriques s'inscrit dans la stratégie du Maroc

de se positionner comme un acteur majeur de la transition énergétique et de répondre aux exigences du marché automobile mondial en pleine mutation.

La réalisation de ce projet renforce les liens de coopération et d'amitié entre le Maroc et la Chine, deux pays engagés dans la promotion d'une économie durable et inclusive.

L'implantation de l'usine BTR à Tanger Tech est une première étape dans le développement d'un écosystème complet pour la production de batteries électriques au Maroc. Le Royaume ambitionne de devenir un hub continental et régional dans ce domaine, en contribuant à la révolution de la mobilité verte.

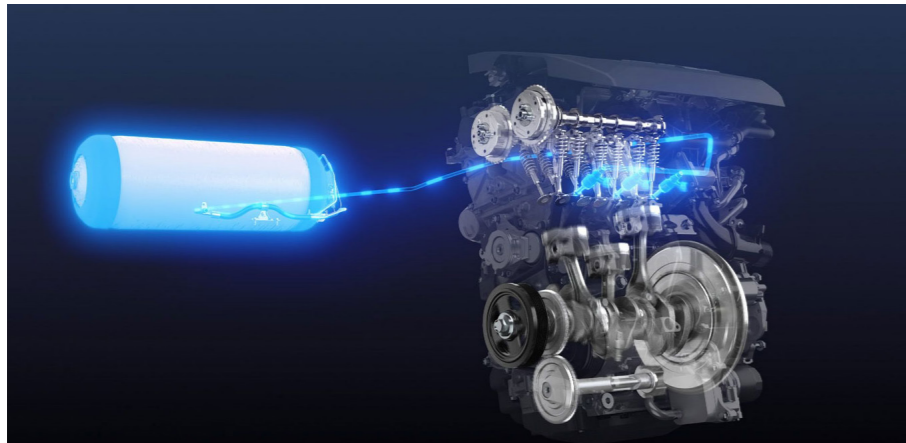

ÉLECTRIFICATION EN CRISE : L'INDUSTRIE AUTOMOBILE FACE À UN AVENIR INCERTAIN

Préparez-vous à une onde de choc technologique ! L'industrie automobile s'apprête à vivre une transformation radicale avec l'arrivée d'un moteur à eau, ou plutôt à hydrogène, qui promet de redéfinir complètement notre approche de la mobilité durable. Doté d'une puissance stupéfiante de 400 chevaux et capable d'atteindre un régime fulgurant de 6 500 tours par minute, ce moteur révolutionnaire a le potentiel de bouleverser les normes du secteur.

Une percée technologique majeure

Le développement de ce moteur hydraulique par AVL Racetech constitue une avancée considérable dans la recherche d'une mobilité plus propre. Fonctionnant à l'hydrogène

comme carburant principal, ce moteur bénéficie d'un système innovant d'injection d'eau chaude qui optimise la combustion et minimise les risques d'auto-allumage prématuré. Cette technologie ne se contente pas d'améliorer l'efficacité énergétique, elle contribue également à réduire de manière significative les émissions de gaz nocifs.

La turbopompe : Un tremplin vers la décarbonisation

L'introduction de la turbopompe par les ingénieurs d'AVL Racetech représente une véritable innovation dans le cadre de la décarbonisation des transports. En proposant une alternative aux systèmes de piles à combustible traditionnels, ce moteur à hydrogène pourrait accélérer la transition vers des technologies respectueuses de l'environnement, remettant en question l'avenir même des véhicules électriques à batterie.

Un héritage d'innovations

L'idée d'un moteur à eau n'est pas nouvelle et s'inscrit dans une longue série de recherches et d'expérimentations menées par d'autres constructeurs, notamment BMW. Cependant, la combinaison unique d'hydrogène et d'injection d'eau par AVL Racetech apporte une dimension inédite en termes de puissance et d'efficacité, susceptible de changer radicalement la donne.

Un avenir prometteur mais conditionnel

Le futur de ce moteur révolutionnaire dépend de multiples variables. Les tests en conditions réelles et l'acceptation de cette technologie par l'industrie joueront un rôle déterminant. Si les performances et la fiabilité du système sont confirmées, cela pourrait déclencher une véritable révolution dans la conception des moteurs, où haute performance rimerait enfin avec durabilité.

Au-delà des batteries traditionnelles

Alors que l'industrie automobile recherche activement des alternatives aux batteries traditionnelles, ce moteur à eau d'AVL Racetech pourrait jouer un rôle clé. En offrant une solution viable et écologique, ce moteur peut non seulement concurrencer, mais potentiellement surpasser les solutions basées sur les batteries, notamment les batteries à hydrogène.

Une nouvelle ère pour l'automobile

Cette innovation pourrait signifier le début d'une nouvelle ère pour l'automobile, où la performance n'impliquerait plus de compromis sur l'environnement. Les implications de cette avancée sont vastes, promettant des véhicules plus propres, plus efficaces, et peut-être même plus abordables à long terme.

Le sentiment que cette mesure a été imposée «d'en haut» sans une consultation suffisante a exacerbé la défiance envers les institutions européennes, faisant craindre une décision déconnectée des réalités du terrain.

Au-delà de la transition technique, ce sont les implications sociales qui inquiètent. L'accessibilité financière des véhicules électriques reste problématique pour une large part de la population. Cette interdiction risque donc de creuser les inégalités sociales, en divisant les citoyens entre ceux qui peuvent se permettre de nouvelles technologies et ceux qui en sont exclus.

Dans ce contexte, il est impératif de repenser l'approche. Plutôt que d'imposer une transition abrupte, une méthode plus graduelle et inclusive pourrait être envisagée. Il serait judicieux de stimuler l'innovation et de soutenir les investissements dans diverses technologies de propulsion propre, tout en assurant que les infrastructures de support suivent le rythme de cette transformation.

En conclusion, alors que l'UE se prépare à réévaluer cette politique en 2026, il est crucial de prendre en compte les leçons des débats actuels. Pour assurer une transition réussie, il est essentiel d'aligner les objectifs écologiques avec les capacités technologiques et les besoins sociaux, garantissant ainsi que la mobilité de demain soit accessible à tous et bénéfique pour la planète.



2035 : VIRAGE OU DÉRIVE DANS LA COURSE AUX VOITURES PROPRES ?

Le débat autour de l'interdiction des voitures thermiques en 2035 a déclenché une vague de discussions passionnées et de controverses, posant la question cruciale : cette décision est-elle une avancée progressiste ou une mesure trop radicale? Initialement perçue comme un progrès, l'enthousiasme initial pour cette mesure audacieuse a rapidement cédé la place à des interrogations légitimes et à une opposition croissante.

Il est important de noter que cette interdiction, comme précisé par le Parlement Européen, n'est pas une exclusion totale des voitures thermiques mais une transition vers des véhicules qui n'émettent pas de CO2. Cette nuance ouvre la porte à des alternatives comme l'hydrogène ou les biocarburants, permettant une diversité dans les solutions de mobilité durable sans se limiter strictement à l'électrique.

Cependant, le caractère abrupt de cette transition suscite des inquiétudes quant à son acceptabilité sociale et sa faisabilité technique.

BMW ET RIMAC TECHNOLOGY S'ASSOCIENT POUR PROPULSER L'ÉLECTRIQUE VERS DE NOUVEAUX SOMMETS !

Le constructeur allemand et la société croate spécialisée dans les technologies de pointe unissent leurs forces pour développer des batteries révolutionnaires pour les futures générations de voitures électriques.

BMW et Rimac Technology s'engagent dans une collaboration inédite pour concevoir des solutions innovantes dans le domaine des batteries haute tension. L'objectif ? Propulser les performances des véhicules électriques du futur vers de nouveaux horizons.

BMW apporte à ce partenariat son savoir-faire en matière de systèmes de propulsion électrique, développé depuis plus de 15 ans. De son côté, Rimac Technology injecte ses technologies de pointe en matière de batteries haute tension, déjà plébiscitées par des constructeurs renommés.

Les fruits de cette collaboration alimenteront la future gamme de produits du groupe BMW, en particulier la famille Neue Klasse, qui vise à placer le constructeur allemand en tête du peloton des véhicules électriques.

BMW et Rimac Technology dévoilent plus de détails sur les contours précis de ce partenariat, sa portée et son contenu. D'ici là, l'excitation monte autour de cette alliance prometteuse qui annonce une nouvelle ère pour l'électrique.



VOLKSWAGEN : L'ÉLECTRIQUE SE PREND UNE VESTE EN EUROPE, LE THERMIQUE SAUVE LA MISE !

Le géant allemand voit ses ventes de voitures électriques chuter de 24,3% en Europe, tandis que les modèles thermiques s'envolent.

Volkswagen affiche une croissance globale de 3% de ses livraisons sur les trois premiers mois

de 2024, mais le tableau est loin d'être idyllique. Si la Chine, l'Amérique du Sud et l'Amérique du Nord tirent la croissance, l'Europe s'avère être un véritable cauchemar pour l'électrique.

Le groupe Volkswagen a enregistré une chute de 24,3% de ses ventes de voitures électriques en Europe, passant de 98 300 unités à 74 400. L'Allemagne, marché crucial pour le constructeur, est en grande partie responsable de cette débâcle, avec une baisse de 29% des ventes.

Volkswagen est distancé par ses concurrents directs, Volvo et BMW, qui ont enregistré des hausses de 27% et 40,6% de leurs ventes de voitures électriques sur la même période. La

situation est préoccupante pour le groupe allemand, qui semble incapable de suivre le rythme effréné du marché.

Malgré ce bilan décevant, Volkswagen se veut rassurant. Le constructeur affirme que le nombre de commandes de modèles 100% électriques a plus que doublé (+154%) au premier trimestre 2024. L'arrivée de nouveaux modèles, comme l'Audi Q6 e-tron, le Porsche Macan électrique et la Volkswagen ID.7 Tourer, pourrait inverser la tendance d'ici la fin de l'année.



GUERRE À LA FRAUDE À L'ASSURANCE : LE SECTEUR SE DOTE D'ARMES REDOUTABLES !

Face à l'augmentation alarmante des déclarations frauduleuses, les compagnies d'assurance marocaines se mobilisent et déploient des moyens sophistiqués pour démasquer les tricheurs.

Une Centrale pour Traquer les Fraudeurs

Le secteur de l'assurance au Maroc est en ébullition ! La fraude à l'assurance, devenue une véritable industrie parallèle, atteint des proportions inquiétantes, représentant entre 4 et 5% du chiffre d'affaires global des compagnies. Pour contrer ce fléau, les assureurs se dotent d'armes redoutables : centralisation des données, recours à l'intelligence artificielle, analyses poussées et équipes d'experts dé-

diées.

Au cœur de cette lutte acharnée, une centrale d'informations a été créée au sein de la Fédération marocaine des sociétés d'assurances et de réassurance (FMSAR). Cette plateforme permet aux assureurs de croiser les données relatives aux sinistres et aux véhicules impliqués, offrant une vision globale et précise de l'historique des assurés.

L'Intelligence Artificielle à la Rescousse

Face à la masse croissante de données, l'intelligence artificielle (IA) s'impose comme un allié précieux dans la détection des fraudes. Les algorithmes sophistiqués analysent les informations, identifient les anomalies et repèrent les comportements suspects, permettant aux équipes d'investigation de cibler leurs efforts.

Des Experts à la Pointe du Combat

Des équipes dédiées, composées d'experts chevronnés, sont également mobilisées pour mener des investigations approfondies. Ces spécialistes mettent à profit leur expertise et s'appuient sur des techniques de pointe, telles que l'analyse des données (data analytics), le recoupement d'informations et la lecture minutieuse des photos de sinistres, pour démasquer les fraudeurs.

Un Marché en Pleine Évolution

Si la lutte contre la fraude est une priorité absolue pour les assureurs, le secteur marocain a encore du chemin à parcourir pour se structurer pleinement. L'accès à l'ensemble des données du marché, la formation d'experts spécialisés et l'adoption de technologies de pointe font partie des défis à relever pour une efficacité optimale.

Un Phénomène Mondial aux Proportions Considérables

La fraude à l'assurance n'est pas un phénomène isolé au Maroc. Il s'agit d'une pratique courante à travers le monde, avec des conséquences financières importantes pour les compagnies d'assurance. Au Maroc, les pertes liées à la fraude représentent un montant considérable, estimé entre 4 et 5% du chiffre d'affaires total du secteur.

Vers un Secteur Plus Robuste et Transparent

La mobilisation croissante des assureurs contre la fraude témoigne de leur volonté d'assainir le marché et de protéger les consommateurs honnêtes. En déployant des moyens sophistiqués et en renforçant leurs expertises, le secteur marocain de l'assurance s'engage sur la voie d'une plus grande robustesse et d'une transparence accrue.

méritée

En seulement 3 ans, Autocaz s'est imposé comme un acteur incontournable du marché marocain de l'occasion, grâce à son approche novatrice et son professionnalisme irréprochable. Ses efforts ont d'ailleurs été récompensés en 2023 par l'obtention du prix prestigieux du «Meilleur Service Client Maroc de l'année» dans la catégorie «Vente et Achat de voitures d'occasion».

Une plateforme digitale en arabe pour une expérience client inclusive

Soucieux de répondre aux besoins d'une clientèle toujours plus large, Autocaz franchit une nouvelle étape en lançant la version arabe de sa plateforme digitale, www.autocaz.ma. Cette initiative permettra aux clients arabophones de naviguer facilement sur le site, d'accéder à l'ensemble des services proposés et de profiter d'une expérience client fluide et personnalisée.

Une nouvelle ère pour le marché marocain de l'occasion

Le lancement de la version arabe de la plateforme digitale d'Autocaz marque une étape importante dans la croissance de l'entreprise et contribue à l'inclusion d'une large frange de la population marocaine dans le marché de l'occasion. Cette initiative audacieuse renforce la position de leader d'Autocaz et ouvre la voie à de nouvelles perspectives de développement pour le marché marocain de l'occasion.



AFAF HAMDOUNE, PREMIÈRE MAROCAINE À EFFECTUER UN TOUR D'AFRIQUE EN MOTO

Vivo Energy Maroc, la société en charge de la distribution et de la commercialisation de carburants et lubrifiants de marque Shell au Maroc, ainsi que du Gaz de Pétrole Liquéfié de marque Butagaz, a célébré à la station Shell Al Jazira le retour de la motocycliste marocaine, Afaf Hamdoune après avoir réalisé une tournée à travers l'Afrique à bord de sa moto. Son arrivée à Casablanca, le 18 mars 2024, marque la fin de son aventure, soutenue par Shell Advance.

Parcourant seule 18 000 km à travers quatre pays du continent, son périple a débuté le 31 décembre 2023 et a traversé des territoires allant de la Mauritanie à la Côte d'Ivoire, en passant par le Mali et le Sénégal.

Cette aventure n'était pas seulement un voyage d'exploration, elle a été également un

message d'encouragement et de patriotisme envers l'équipe nationale de football pendant la CAN 2024.

Son but aussi, est d'inspirer les femmes du monde entier, prouvant leur capacité à relever tous les défis et à conquérir les routes les plus exigeantes du continent.

Partie de Casablanca, Afaf Hamdoune s'est lancée dans cette aventure avec l'objectif de rallier Abidjan en 18 jours. À travers la Mauritanie, le Mali, le Sénégal, et finalement la Côte d'Ivoire, elle a fait face aux défis avec une détermination inébranlable.

Afaf Hamdoune conclut son aventure africaine à peine un an après sa tournée marocaine durant laquelle la motarde a parcouru, seule, 6 600 km à travers le Royaume.

Un voyage, baptisé « Genesis's Moroccan Tour 2023 » et également soutenu par la marque Shell Advance, qui a mis sous les feux des projecteurs la détermination et le dur labeur des femmes marocaines au quotidien. Vivo Energy Maroc à travers ses produits Shell est engagée à soutenir des initiatives inspirantes en faveur de l'égalité des sexes.

Des initiatives qui mettent en avant les valeurs de fiabilité et de performance, tout en aidant les femmes à réaliser leur potentiel dans un monde où l'égalité des sexes est encore trop souvent un combat quotidien.



LOCATION DE VOITURES : LE SECTEUR EN ÉBULLITION FACE À LA NOUVELLE RÉGLEMENTATION CONTESTÉE !

Le nouveau cahier des charges régissant le secteur de la location de voitures sans chauffeurs au Maroc suscite l'ire des professionnels, qui le jugent trop laxiste et menaçant pour leur survie.

Des Exigences Jugées Insuffisantes et Menaçantes :

Depuis le 15 avril 2024, un nouveau cadre réglementaire est en vigueur pour encadrer l'activité de location de voitures sans chauffeurs. Si l'objectif affiché par le ministère des Trans-

ports est de restructurer le secteur, les professionnels regroupés au sein de la Fédération des loueurs d'automobile sans chauffeurs au Maroc (Flascam) montent au créneau, dénonçant des mesures jugées inefficaces et préjudiciables à leurs intérêts.

Le point de discordance principal réside dans les conditions d'accès à l'activité. Le nouveau cahier des charges fixe notamment un capital minimum de 500.000 dirhams pour les agences de location et exige un nombre minimum de 5 véhicules par agence. Des exigences jugées bien trop faibles par la Flascam, qui estime qu'un capital d'au moins 1 million de dirhams et une flotte de 15 véhicules sont nécessaires à la viabilité d'une agence.

Tarik Dbilij, président de la Flascam, ne mâche pas ses mots : «Avant de lancer une nouvelle

mouture, il faut d'abord s'assurer que l'ancien cahier des charges a été bien appliqué. La crise sanitaire a révélé que l'activité est vulnérable». Il pointe également du doigt le manque de concertation avec les professionnels dans l'élaboration du nouveau cahier des charges, déplorant l'absence de prise en compte de leurs revendications, notamment concernant la mise en place d'un cahier des charges spécifique pour la location de motos et de véhicules de plus gros gabarit.

Un Secteur Fragilisé par la Crise Sanitaire

La Flascam rappelle le rôle crucial joué par le secteur de la location de voitures sans chauffeurs dans l'économie marocaine, soulignant son implication dans le renouvellement du parc automobile national et sa contribution à la création d'emplois. Or, selon les professionnels, le nouveau cahier des charges risque d'avoir des conséquences néfastes sur la viabilité de nombreuses agences, menaçant ainsi des milliers d'emplois et fragilisant l'ensemble du secteur.

Face à ces tensions, un dialogue constructif entre les autorités compétentes et les représentants des professionnels de la location de voitures sans chauffeurs semble plus que jamais nécessaire. L'enjeu est de trouver un compromis permettant de concilier la nécessité d'une meilleure structuration du secteur avec la préservation des intérêts des entreprises et la sauvegarde des emplois. Un secteur de la location de voitures sans chauffeurs plus robuste et plus transparent est indispensable pour répondre aux besoins croissants des consommateurs marocains et contribuer à la dynamique économique du pays.



AUTOCAZ FÊTE SES 3 ANS AVEC UNE VERSION ARABE DE SA PLATEFORME DIGITALE !

Autocaz, le leader marocain de la vente et de l'achat de voitures d'occasion, souffle ses 3 bougies et célèbre l'événement en grand style avec le lancement de sa plateforme digitale en arabe !

Une nouvelle ère pour le marché marocain de l'occasion !

Depuis sa création en 2021, Autocaz a révolutionné le marché marocain de l'occasion en proposant une expérience client unique et des services innovants. Pionnier dans son domaine, Autocaz se distingue par son large choix de véhicules de qualité, ses solutions de financement sur mesure et son engagement indéfectible envers la satisfaction de ses clients.

Un succès fulgurant et une reconnaissance

**BMW X2 2024
LE COUPÉ SUV ARRIVE AU MAROC**



Préparez-vous à être ébloui par l'arrivée fracassante de la deuxième génération de la BMW X2 au Maroc en 2024 ! Cette renaissance audacieuse est bien plus qu'une simple mise à jour ; c'est une réinvention totale de l'excellence automobile, avec des ambitions commerciales à la hauteur de ses prouesses techniques et esthétiques.

Un Design Résolument Impressionnant

Le BMW X2 (2024) se distingue dès le premier regard par son design expressif et sa silhouette coupé athlétique. Avec des dimensions repensées et une calandre hexagonale distinctive, ce véhicule respire la confiance et l'innovation. Chaque

détail, des phares LED à la ligne de toit fuyante, contribue à une allure résolument moderne et dynamique.

Un Intérieur Haut de Gamme, Un Confort Inégalé

À l'intérieur, la nouvelle BMW X2 offre un mélange parfait de luxe et de sportivité. Doté d'un tableau de bord numérique et d'un écran tactile central BMW Curved Display, l'habitacle offre une expérience immersive et connectée. Les sièges ergonomiques et les équipements de série garantissent un confort optimal pour tous les passagers, faisant de chaque

trajet une expérience de première classe.

Des Performances Révolutionnaires et des Technologies de Pointe

BMW ne déçoit pas en matière de performances avec le X2 de 2024. Doté d'une gamme de motorisations puissantes et efficaces, dont la redoutable version M35i xDrive de 300 chevaux, ce SUV coupé offre des performances exceptionnelles sur route. Avec des technologies de pointe telles que le système d'exploitation BMW OS 9 et les dernières aides à la conduite, chaque aspect de la conduite est optimisé pour une expérience incomparable.

**AUTO HALL : LUXE ET PERFORMANCE
REDÉFINIS AVEC LA NOUVELLE
MASERATI GRANTURISMO**

Auto Hall dévoile en grande pompe la Nouvelle Maserati GranTurismo, un symbole de luxe et de performance qui ravive la légende italienne dans le Royaume. Ce coupé emblématique incarne l'essence même de l'élégance et du raffinement, héritant d'une lignée illustre remontant à 75 ans, avec la mythique Maserati A6 1500.

La Nouvelle GranTurismo marque un nouveau chapitre dans l'histoire de l'automobile, combinant habilement les performances éblouissantes d'une voiture de sport avec le confort exquis d'une berline de grand tourisme, propulsée par un moteur à combustion interne d'une puissance sans pareille.

Dans un monde où l'exclusivité et le prestige règnent en maîtres, la GranTurismo se distingue comme une véritable icône, dépassant toutes les attentes pour redéfinir les standards du luxe automobile. Plus qu'un simple véhicule, c'est un mode de vie, une déclaration audacieuse de

passion et de sophistication, conçu pour captiver les âmes et élever les sens.

Équipée du prestigieux moteur V6 Nettuno, la GranTurismo offre des performances incomparables dans ses différentes finitions. De la Modena, délivrant 490 chevaux de pur plaisir de conduite, à la Trofeo, poussant l'expérience au paroxysme avec 550 chevaux de puissance brute, chaque détail est méticuleusement conçu pour offrir une expérience de conduite inégalée.

Mais l'innovation ne s'arrête pas là. Avec la future version entièrement électrique Folgore, Maserati repousse les limites de l'ingénierie automobile, offrant 760 chevaux de performance électrique pure, sans compromis sur le luxe ni sur l'exclusivité.

Les prix de cette pièce d'exception débutent à partir de 2.600.000 dirhams pour la version de base, tandis que la version Trofeo haut de gamme se négocie aux alentours de 3.150.000 dirhams, garantissant un luxe absolu à ceux qui re-

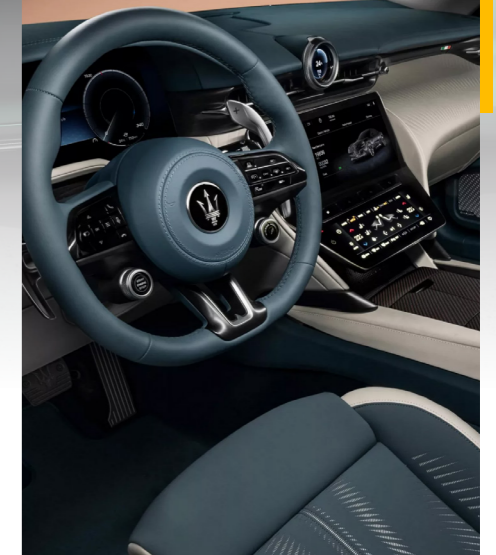

cherchent l'exclusivité ultime.

Mais la Nouvelle GranTurismo ne marque que le début d'une ère de luxe et d'innovation pour Maserati au Maroc. Avec l'introduction prochaine du Grancabrio Folgore, premier cabriolet électrique de la marque, ainsi que le Grecale Folgore, le premier SUV entièrement électrique, Maserati continue de repousser les frontières de l'excellence dans le monde de l'automobile de luxe.





RALLYE CARTA AUTO-MOTO : AMINE ECHIGUER, ROI DU DÉSERT MAROCAIN !

Le Maroc a brillé de mille feux lors de la 8e édition du Rallye Carta, grâce à la performance exceptionnelle d'Amine Echiguer. Le pilote marocain a dominé la catégorie moto, s'imposant avec une avance impressionnante de plus de 4 heures sur ses concurrents.

Echiguer a réalisé un véritable exploit en bouclant les 7 étapes de la course en 28 heures, 4 minutes et 27 secondes. Sa maîtrise du terrain et sa navigation précise lui ont permis de creuser un écart important dès les premiers jours de la compétition.

Cette victoire confirme le talent incontestable d'Echiguer, déjà sacré Champion du monde de rallye raid 2022 en catégorie rallye 3. Il devient ainsi le premier pilote marocain à remporter un titre mondial en sports mécaniques et un véritable héros national.

Le succès d'Echiguer au Rallye Carta est une source de grande fierté pour le Maroc. Il démontre la capacité des pilotes marocains à rivaliser avec les meilleurs mondiaux et à s'imposer dans des épreuves internationales de haut niveau.

À 35 ans, Echiguer a encore de belles années devant lui et sa performance au Rallye Carta augure d'un avenir radieux. Nul doute qu'il continuera à faire vibrer les supporters marocains et à porter haut les couleurs du pays sur les pistes du monde entier.



EQDOM ET AUTO24.MA : LE DUO DYNAMIQUE QUI TRANSFORME L'ACHAT DE VOITURES D'OCCASION AU MAROC

Dans une démarche visionnaire, Eqdom, pionnier du crédit à la consommation, s'allie à AUTO24, géant de l'automobile, pour inaugurer une nouvelle ère dans l'acquisition de véhicules d'occasion au Maroc. Cette collaboration pionnière promet de métamorphoser radicalement l'expérience client dans le domaine automobile.

L'ambition est manifeste : transcender les attentes des clients en leur offrant un processus d'acquisition digital, efficace et avant-gardiste. L'application Saphir d'Eqdom, révolutionnaire par son ergonomie et ses fonctionnalités de pointe, proposera aux utilisateurs d'AUTO24.ma des solutions de crédit instantanées, marquant un tournant dans les délais d'approbation.

Mehdi El Mazouni, visionnaire d'AUTO24 Maroc, envisage cet accord comme une avancée majeure vers une satisfaction clientèle sans faille. « Nous visons à offrir une expérience d'achat inégalée et pleinement transparente. S'allier à Eqdom est un pas de géant vers l'excellence et la démocratisation de l'accès au marché automobile. »

Le pacte scellé récemment entre Eqdom et AUTO24 vise à réinventer le parcours d'achat et de financement des voitures d'occasion :

Aziz Dalaoui, à la tête d'Eqdom, met en lumière cette synergie comme une réponse audacieuse aux exigences évolutives des consommateurs. « Notre alliance avec AUTO24.ma est le reflet de notre désir d'apporter des solutions financières novatrices et sur mesure. Ensemble, nous sommes en train de façonner l'avenir de l'automobile au Maroc. »

Cette collaboration transcende les traditionnels accords commerciaux pour devenir le symbole d'une innovation partagée et d'une quête d'excellence, plaçant le bonheur du client au centre de toutes préoccupations. Elle promet de révolutionner le secteur de l'automobile marocain, offrant aux acheteurs une expérience simplifiée, accélérée et des plus gratifiantes.



AUTO HALL ORGANISE SON SALON DES VÉHICULES ÉLECTRIQUES

En quête d'une mobilité durable, Auto Hall, le distributeur de renom comptant 6 grandes marques automobiles au Maroc, franchit un nouveau cap dans l'innovation. Leur dernier coup d'éclat ? L'annonce du Salon Auto Hall des Véhicules Électriques (SAVE), prévu du 1er au 10 mars 2024 au km 12, en périphérie de Casablanca. Une initiative révolutionnaire qui promet de redéfinir les normes de l'industrie automobile marocaine.

Les dernières avancées dans le domaine des véhicules électriques et hybrides. Imaginé pour informer et inspirer, cet événement pionnier permettra aux visiteurs d'explorer une gamme variée de modèles, allant des citadines compactes aux spacieux SUV familiaux.

Avec une emphase sur l'accessibilité, le SAVE présentera en exclusivité les modèles électriques et hybrides des marques phares comme CHERY et SERES. Auto Hall veille à ce que chaque automobiliste, quel que soit son besoin ou son budget, trouve son bonheur parmi cette sélection diversifiée.

Mais Auto Hall ne s'arrête pas là. En plus de la découverte des dernières technologies embarquées, les visiteurs auront également accès à des offres exclusives pour l'achat de vé-

hicules électriques ou hybrides. Cette initiative s'inscrit dans la vision d'Auto Hall de démocratiser la mobilité électrique et de rendre accessible l'avenir de la conduite durable à tous.

Grâce à son vaste réseau de plus de 50 succursales à travers le pays, Auto Hall garantit un service de proximité inégalé. De plus, avec des solutions de financement et des garanties pouvant aller jusqu'à 7 ans sur les véhicules électriques et hybrides, Auto Hall s'engage à accompagner ses clients à chaque étape de leur transition vers une mobilité plus verte.

Le SAVE 2024 promet une immersion totale dans l'avenir de l'automobile, offrant aux visiteurs une expérience inédite et une vision claire de la route à suivre vers une mobilité plus propre et plus durable.



PERMIS DE CONDUIRE PLUS DE QUESTIONS, PLUS D'IMAGES, PLUS DE STRESS ?

Le nouveau code de la route débarque le 25 mars 2024, et il promet d'être plus corsé ! Au programme : 1000 questions au lieu de 600, des images et des vidéos pour tester votre vigilance, et de quoi stresser encore plus les candidats.

Un nouveau système pour une meilleure sécurité ?

L'objectif de la NARSA est clair : améliorer la sécurité routière en s'assurant que les conducteurs ont une meilleure compréhension des règles et des dangers de la route. Mais est-ce que la multiplication des questions et l'ajout d'images et de vidéos est la meilleure solution ?

Passer de 600 à 1000 questions, c'est une augmentation considérable de la charge de travail pour les candidats. Déjà stressés par l'examen, ils devront désormais apprendre et retenir encore plus d'informations.

L'utilisation d'images et de vidéos peut être un atout pédagogique pour certains candidats. Mais pour d'autres, cela pourrait être une source de stress supplémentaire. Imaginez devoir identifier des erreurs dans des situations stressantes et filmées !

Seul le temps nous dira si ce nouveau système sera efficace pour améliorer la sécurité routière. En attendant, les candidats au permis de conduire ont du pain sur la planche !

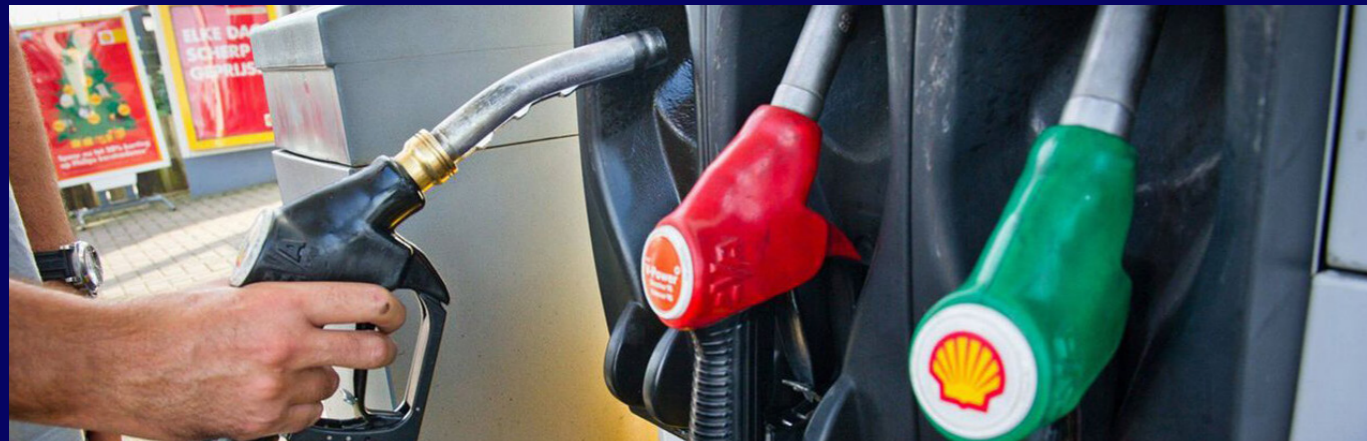

VERS UNE INÉLUCTABLE AUGMENTATION DES PRIX À LA POMPE : LE COUP DUR POUR LES CONSOMMATEURS !

Malgré la montée en flèche des cours du pétrole à l'échelle internationale, les distributeurs de carburant ont jusqu'à présent retenu les prix à la pompe au Maroc, mais cette situation ne durera probablement pas.

Les prix du carburant à la pompe sur le point de décoller :

Au Maroc, alors que les marchés internatio-

naux voient leurs prix grimper, les sociétés de distribution de carburant ont étrangement maintenu leurs tarifs, bien que la situation ne soit pas tenable à long terme. Une première augmentation aurait dû être appliquée en janvier, suivie d'une autre en février, mais les prix sont restés stables, alimentant la perplexité des observateurs.

Plusieurs facteurs expliquent cette stabilité apparente. D'une part, l'inflation persistante et la baisse du pouvoir d'achat des consommateurs ont poussé les distributeurs à contenir leurs marges. D'autre part, les répercussions des récentes amendes infligées par le Conseil de la Concurrence à neuf sociétés de distribution ont rendu les entreprises réticentes à ajuster les prix.

Cependant, les prix devront augmenter pour refléter la réalité des marchés mondiaux du pétrole. Selon les experts, les consommateurs pourraient bientôt faire face à une augmentation d'un dirham par litre dès la fin de ce mois. La croissance saisonnière de la demande, combinée à une offre stagnante et à des investissements réorientés des pays producteurs, pèsent sur les perspectives de stabilité des prix à la pompe.

Par ailleurs, les projections de l'Agence Internationale de l'Énergie (AIE) suggèrent une transition vers des sources d'énergie plus vertes, ce qui devrait également influencer la demande de pétrole à l'échelle mondiale. Dans ce contexte, les consommateurs devront s'adapter à une réalité où les prix du carburant risquent de devenir de plus en plus volatils.



AGADIR : SCANDALEUX ABUS DE POUVOIR PAR DES CHAUFFEURS DE TAXI !

L'indignation gronde à Agadir suite aux agissements inacceptables de certains chauffeurs de taxi qui exploitent les clients et ternissent l'image de la ville.

Comportements indignes et pratiques abusives :

Des témoignages accablants font état de pra-

tiques scandaleuses imputées à des chauffeurs de taxi stationnés près de l'entrée du marché dominical, porte 5. Des clients excédés dénoncent l'imposition de tarifs exorbitants, l'utilisation de faux compteurs et des insultes proférées par ces individus malintentionnés.

Ces agissements intolérables créent un climat de peur et d'injustice, accentuant la frustration des citoyens face à l'absence de réaction des autorités. La situation est d'autant plus alarmante que ces abus se déroulent en plein mois sacré, période de spiritualité et de respect.

La population d'Agadir lance un appel urgent aux autorités locales pour qu'elles prennent des mesures concrètes et sévères pour mettre fin à ces agissements. La mise en place d'une réglementation stricte, de contrôles réguliers et de sanctions exemplaires s'avère indispensable pour assainir le secteur et garantir la sécurité et le bien-être des citoyens.

Ce scandale ternit l'image d'Agadir, une ville touristique réputée pour son hospitalité et son charme. Il est crucial de restaurer la confiance des citoyens et des visiteurs en assurant un service de taxi professionnel et respectueux.



GEELY MAROC POURSUIT SA CONQUÊTE DU MARCHÉ AUTOMOBILE NATIONAL

Geely Maroc, porté par une vision ambitieuse, continue son essor sur le marché marocain avec l'inauguration de trois nouveaux showrooms stratégiquement situés à Dar Bouazza, Meknès et Zenata. Ces nouvelles implantations témoignent de la volonté de la marque de renforcer sa présence nationale et de fournir une expérience client exceptionnelle à travers tout le pays.

À Dar Bouazza, le showroom, fruit d'un partenariat avec La Continentale, s'étend sur plus de 600 m². Offrant une ambiance lumineuse et accueillante, il abrite également un centre d'après-vente de plus de 700 m², garantissant ainsi une prise en charge transparente et efficace des besoins des clients.

À Meknès, le showroom LABEL AUTO s'impose sur une superficie de 530 m², offrant un mélange harmonieux d'espace intérieur et extérieur. Son atelier

SAV, équipé de deux ponts élévateurs, répond aux normes les plus exigeantes de Geely, assurant ainsi une maintenance de qualité optimale.

Le showroom de Zenata, opéré par HCEM, se distingue par sa superficie imposante de 1 641 m². Avec un espace d'exposition dédié de 800 m², un atelier de maintenance et un magasin de pièces de rechange intégrés, il offre une solution complète répondant à tous les besoins des clients. HCEM se positionne également comme un partenaire offrant des services de réparation mécanique et de carrosserie de premier plan.

Geely Maroc s'engage à offrir une expérience client de premier ordre, avec une garantie exceptionnelle de 6 ans ou 200 000 km sur l'ensemble de sa gamme, soutenue par un approvisionnement rapide et efficace en pièces de rechange grâce à un dépôt central et une logistique optimisée par Continental Maroc.

Ces nouvelles ouvertures ne sont que le début d'une expansion ambitieuse du réseau Geely au Maroc. D'autres inaugurations sont prévues tout au long de l'année 2024, couvrant ainsi diverses régions du pays et renforçant davantage la présence de la marque sur le marché national.

Rappelons que Geely Automobile, un géant de l'industrie automobile chinoise fondé en 1986, se distingue par son engagement envers l'innovation et la qualité. Avec une expertise avancée dans les domaines des voitures électriques et autonomes, Geely s'affirme comme un acteur majeur de l'industrie automobile mondiale, consolidant sa position grâce à des acquisitions stratégiques telles que celle de Volvo en 2010. Animé par une vision ambitieuse, Geely aspire à redéfinir les normes de l'industrie et à devenir une référence mondiale en matière d'innovation et de qualité.

MADE IN MOROCCO



KIA EV9 : LA FOUDRE ÉLECTRIQUE S'ABAT SUR LE MAROC !

Le SUV familial électrique haut de gamme de Kia débarque en force, propulsant le Royaume dans l'ère de la mobilité durable avec style, puissance et technologie de pointe.

Design audacieux et performances électriques inégalées

L'EV9 GT-Line se distingue par son design futuriste et ses deux moteurs électriques qui totalisent 283 kW de puissance. Sa batterie de 99,8 kWh lui offre une autonomie impressionnante et une recharge rapide en seulement 15 minutes.

L'intérieur spacieux et sophistiqué de l'EV9 offre un confort inégalé aux passagers. Le volant en cuir innovant et le triple écran panoramique

haute définition garantissent une expérience de conduite immersive et connectée.

L'EV9 GT-Line est le SUV électrique familial le plus abouti du marché marocain. Sa garantie de 5 ans, son partenariat exclusif avec FastVolt pour la recharge et son prix de 1.079.000 DH en font un choix incontournable pour les amateurs de luxe et de technologie de pointe.



MINI COUNTRYMAN 2024 LE SUV URBAIN SE RÉINVENTE À CASABLANCA !

La nouvelle MINI Countryman débarque au Maroc avec un design audacieux, des technologies de pointe et une conscience environnementale affirmée.

Le MINI Countryman 2024 : une nouvelle ère

pour le SUV urbain

Le nouveau Countryman arbore un look épuré et aérodynamique, rehaussé par des finitions et une signature lumineuse distinctives. L'intérieur minimaliste et digitalisé offre une expérience immersive et intuitive.

Le Countryman 2024 offre un espace intérieur accru, un confort supérieur et des technologies de sécurité de pointe. Les «MINI Experience Modes» et l'assistant vocal «MINI Intelligent

Personal Assistant» garantissent une conduite sereine et personnalisée.

Produite en Allemagne avec des matériaux recyclés et de l'aluminium secondaire, la nouvelle Countryman s'inscrit dans la démarche de MINI pour une mobilité plus responsable.

Les amateurs de la marque peuvent se réjouir : une version entièrement électrique du Countryman est prévue pour un avenir proche.



DEUX ÉQUIPAGES DACIA AU RALLYE AICHA DES GAZELLES

Deux équipages féminins de Dacia Maroc s'apprêtent à relever le défi du Rallye Aicha des Gazelles, du 12 au 27 avril prochain. Un véritable exploit sportif et humain qui célèbre l'audace et la persévérance des femmes.

Dacia Maroc : Cap sur l'Aventure avec ses Gazelles intrépides !

Hind et Ahlam, les «Amazones du Maroc», et Nada et Fatima-Zohra, les «Rimes du désert», sont des collaboratrices de Renault Group Maroc animées par une même flamme : l'aventure. Unies par leur esprit d'équipe et leur soif de dépassement, elles se lancent à l'assaut du désert marocain au volant de deux Dacia Duster 4x4.

Le Rallye Aicha des Gazelles est bien plus qu'une simple course. C'est une aventure humaine unique qui met à l'épreuve la force physique et mentale des participantes. Au-delà de la navigation et de l'orientation, les «Gazelles» de Dacia Maroc devront faire preuve de courage, de résilience et d'entraide

pour franchir les obstacles du désert.

Pour la troisième année consécutive, Dacia Maroc soutient la participation de ses collaboratrices à ce challenge extraordinaire. Cette initiative s'inscrit dans la volonté du Groupe de célébrer les talents féminins et de promouvoir l'audace et la persévérance des femmes.

Le parcours des «Gazelles» de Dacia Maroc est une source d'inspiration pour toutes les femmes qui aspirent à réaliser leurs rêves et à briser les barrières. Leur engagement et leur détermination démontrent que tout est possible avec courage et persévérance.



PERMIS DE CONDUIRE : LA NOUVELLE BANQUE DE QUESTIONS PIÈGE LES CANDIDATS !

Le taux de réussite catastrophique de 10% après l'introduction de la nouvelle banque de questions pour le permis de conduire soulève la colère des candidats et des auto-écoles.

NARSA : «C'est normal d'échouer»

L'augmentation du nombre de questions de

600 à 1000 et la difficulté accrue des épreuves plongent les candidats dans l'incompréhension et la frustration. Le sentiment d'injustice est d'autant plus grand que la responsabilité est renvoyée entre la NARSA et les auto-écoles.

Le Directeur Général de la NARSA, Nasser Boulajoul, minimise la situation en qualifiant le taux d'échec élevé de «normal» pour un nouveau système. Il demande aux candidats de s'adapter et de patienter une semaine pour une meilleure évaluation.

Auto-écoles : «Nous ne sommes responsables que de l'apprentissage de la conduite»

Dahane Bouberd, président de l'Union nationale des associations des propriétaires d'auto-écoles, se dédouane de toute responsabilité et affirme que le rôle des auto-écoles se limite à l'enseignement de la conduite.

Le flou et l'absence de communication claire de la part des autorités compétentes accentuent la frustration des candidats. La question de l'adaptation du système à la réalité des conducteurs marocains se pose avec acuité.



STELLANTIS : L'USINE DE KÉNITRA DOUBLE SA CAPACITÉ POUR PRODUIRE 450 000 VOITURES PAR AN AU MAROC

Le constructeur automobile Stellantis investit 300 millions d'euros dans l'extension de son usine de Kénitra au Maroc, portant sa capacité de production à 450 000 véhicules par an. Cette expansion vise à faire du Maroc la base de production de Stellantis pour l'Afrique et le Moyen-Orient, et à développer un troisième marché mondial pour le groupe.

Le Maroc, plateforme stratégique pour l'Afrique et le Moyen-Orient

L'usine de Kénitra, inaugurée en 2019 avec un investissement initial de 600 millions d'euros, a connu un succès fulgurant. Cette extension, qui s'élève à 300 millions d'euros, permettra de doubler la capacité de production de l'usine, passant de 200 000 à 450 000 véhicules par an.

Le choix du Maroc pour cette expansion n'est pas fortuit. Situé à proximité des marchés cibles, le Maroc offre une position géographique idéale pour exporter vers l'Afrique subsaharienne, le Moyen-Orient et le sud de l'Europe. L'usine de Kénitra jouera un rôle crucial dans la stratégie de Stellantis visant à faire du Maroc la base de sa production pour l'Afrique et le Moyen-Orient, une zone représentant actuellement 5% de ses ventes.

En plus de répondre à la demande croissante dans les régions ciblées, l'expansion de l'usine de Kénitra s'inscrit dans la stratégie de Stellantis de développer un troisième marché mondial aux côtés de l'Europe et de l'Amérique du Nord. Cette expansion permettra au groupe de diversifier ses sources de revenus et de réduire sa dépendance vis-à-vis de ses

marchés traditionnels.

L'extension de l'usine de Kénitra aura un impact positif considérable sur l'économie marocaine. En plus de créer des emplois directs et indirects, elle contribuera à la croissance du secteur automobile marocain et à l'exportation de produits finis.

Le développement de l'usine de Kénitra est un pari gagnant-gagnant pour Stellantis et le Maroc. Cette expansion permettra à Stellantis de renforcer sa position sur les marchés en croissance d'Afrique et du Moyen-Orient, tandis que le Maroc consolidera son statut de plateforme industrielle de premier plan pour le secteur automobile.



MAROC : L'ÈRE EURO 6B SOUFFLE UN VENT D'AIR PUR !

Le Maroc franchit une étape cruciale vers un avenir plus propre en adoptant la norme antipollution Euro 6b pour les véhicules neufs.

Un engagement concret pour la protection de l'environnement :

En s'alignant sur les standards européens les plus stricts, le Maroc affirme sa volonté de lutter contre le réchauffement climatique et d'améliorer la qualité de l'air pour ses citoyens. L'adoption de la norme Euro 6b contri-

buera à réduire considérablement les émissions polluantes provenant des véhicules, notamment les oxydes d'azote (NOx) et les particules fines, responsables de graves problèmes respiratoires et d'autres pathologies.

L'introduction de la norme Euro 6b s'inscrit dans le cadre de la stratégie nationale de transition énergétique du Maroc, qui vise à promouvoir des modes de transport plus propres et plus respectueux de l'environnement. Cette initiative permettra de réduire l'empreinte carbone du pays et de contribuer à un environnement plus sain pour les générations futures.

L'application de la norme Euro 6b implique

l'adoption de technologies plus avancées et l'utilisation de carburants de meilleure qualité. Cela se traduit par une augmentation du prix des véhicules neufs, estimée à environ 10 000 DH hors TVA. L'industrie automobile devra relever le défi de proposer des modèles plus économes en énergie et accessibles au plus grand nombre.

Le succès de la transition vers la norme Euro 6b dépendra de la collaboration entre les pouvoirs publics, les constructeurs automobiles, les distributeurs et les citoyens. La sensibilisation du public aux enjeux environnementaux et l'encouragement à l'achat de véhicules propres seront des éléments clés pour un Maroc plus vert et plus respirable.

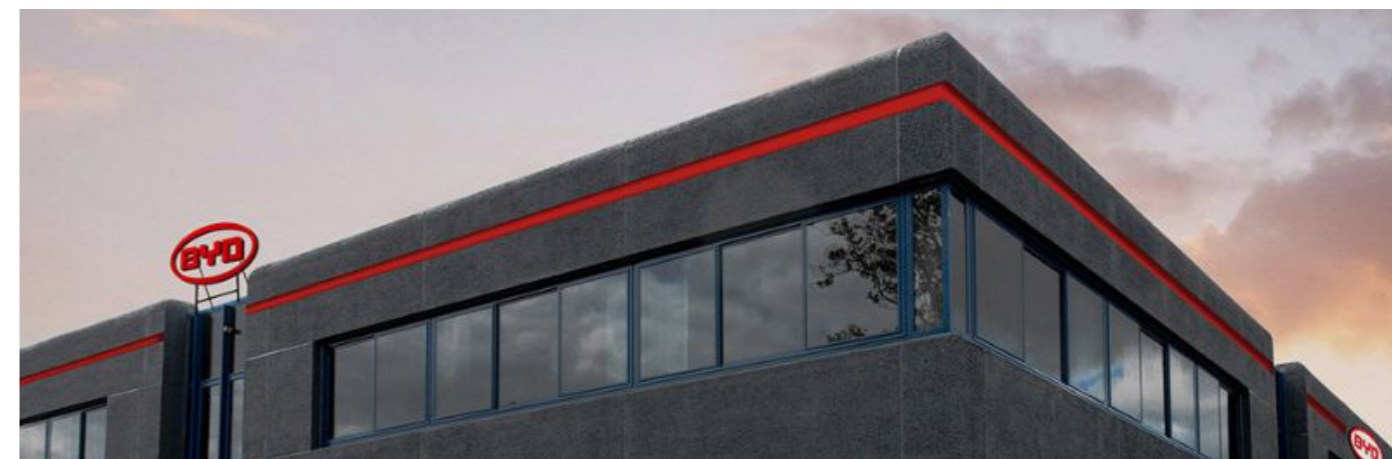

BYD RENONCE À SON PROJET D'USINE DE BATTERIES ÉLECTRIQUES À TANGER TECH

Le groupe chinois BYD, leader mondial de véhicules électriques, a décidé d'abandon-

ner son projet d'implantation d'une usine de batteries électriques à Tanger Tech. La raison principale de ce revirement est la faible vente de bus électriques au Maroc.

Un marché atone et des ambitions démesurées :

Seule ALSA Maroc, la filiale marocaine du groupe espagnol, a lancé une commande de

bus électriques. Cet engouement insuffisant ne motive pas le groupe chinois à installer une usine de production de batteries électriques à Tanger Tech.

L'abandon de ce projet par BYD est un coup dur pour le Maroc, qui ambitionne de devenir un leader dans le domaine des énergies renouvelables et de la mobilité électrique.



APPLE ABANDONNE SES AMBITIONS AUTOMOBILES : LA FIN DE L'APPLE CAR

La société a mis fin à ses initiatives dans le secteur automobile, renonçant ainsi à la concrétisation de l'Apple Car.

Un revirement majeur pour la marque

Le 28 février 2024 à 8h22, Apple a officiellement annoncé la cessation de son projet de voiture électrique, mettant ainsi un terme à une aventure de dix ans pleine de rebondissements.

Les équipes dédiées à ce projet secret, composées de près de 2 000 employés d'Apple, seront réorientées vers le développement d'une intelligence artificielle générative.

Redirection des équipes vers l'IA générative

La décision d'abandonner l'Apple Car a été qualifiée de «véritable bombe pour l'entreprise» par Bloomberg, étant donné que le projet représentait plusieurs

milliards de dollars et aurait ouvert un tout nouveau secteur d'activité.

Cependant, cette décision s'accompagne d'une réaffectation significative des ressources vers la conception et le déploiement d'outils d'intelligence artificielle générative.

Cette nouvelle orientation stratégique souligne la volonté d'Apple de se concentrer sur l'accélération et l'exécution d'une vaste stratégie d'IA générative au sein de son écosystème.

Nouvelle priorité d'Apple pour l'avenir

L'abandon de l'Apple Car marque une «petite déception», selon Dan Ives, analyste de Wedbush. Cependant, il souligne également que cela permet à la marque de se concentrer sur l'accélération de sa stratégie d'IA générative, considérée comme la bonne décision pour le futur de l'entreprise.

L'IA générative, popularisée par des succès tels que ChatGPT, offre la capacité de produire textes, images, sons, etc., sur simple requête en langage courant.

Cette initiative place Apple au cœur de la course effrénée des géants de la tech, tels que Google, Microsoft, Meta (Facebook, Instagram), et Amazon, qui investissent massivement dans le déploiement d'agents d'IA et d'outils de création.

Apple, bien que n'ayant jamais admis publiquement travailler sur une voiture autonome sans volant malgré les fuites dans la presse, semble désormais axer ses efforts sur le potentiel de l'intelligence artificielle générative.

En 2022, des problèmes rencontrés par le projet «Titan» avaient été détaillés, mais la nouvelle orientation vers l'IA générative pourrait marquer un tournant stratégique majeur pour l'entreprise.



SCANDALE VOLKSWAGEN : PLUS DE 260 000 VOITURES TOUCHÉES PAR UN DÉFAUT DE POMPE À CARBURANT

Dans un retentissant coup de théâtre, Volkswagen a dévoilé qu'il procède au rappel de plus de 260 000 véhicules VW et Audi en raison d'un défaut de fabrication compromettant la sécurité des conducteurs et des passagers. Cette annonce choc survient suite à la découverte d'une faille critique liée à la pompe à carburant, susceptible de provoquer des fuites potentiellement dangereuses.

Les documents soumis à l'Administration nationale de la sécurité routière (NHTSA) révèlent que le rappel concerne spécifiquement les véhicules à traction avant équipés d'un modèle de pompe à jet d'aspiration fabriqué par Gen-

therm. Cette composante, essentielle au système de réservoir de carburant, présente un risque de défaillance du joint, entraînant ainsi une accumulation de carburant et des fuites à travers le filtre à charbon.

Les conséquences de cette défaillance sont potentiellement graves. Les conducteurs et les passagers pourraient remarquer des signes précurseurs, tels que des difficultés lors du ravitaillement en carburant, des déversements involontaires ou même une odeur de carburant à l'intérieur du véhicule. Ces indicateurs ne doivent en aucun cas être négligés, car ils pourraient signaler un dysfonctionnement de la pompe à carburant.

Ce rappel massif concerne certains des modèles les plus populaires de Volkswagen et Audi. Parmi eux figurent la Golf GTI, la Golf, la Golf SportWagen, la Jetta GLI, ainsi que l'Audi A3 berline et cabriolet, produites entre 2015 et 2020. Malgré l'ampleur de cette action, Volk-

swagen assure qu'aucun incident majeur, tel qu'un incendie, n'a été signalé jusqu'à présent.

Actions à entreprendre :

Les propriétaires des véhicules concernés recevront des lettres de rappel à partir du 12 avril. Pour vérifier si leur véhicule est touché par ce problème critique, ils sont invités à consulter le site des rappels de la NHTSA. Volkswagen insiste sur l'impératif d'agir immédiatement pour remédier à cette situation et garantir la sécurité de tous les utilisateurs de ses véhicules.

Dans un contexte où la sécurité routière est de la plus haute importance, ce rappel massif de Volkswagen souligne la nécessité cruciale de la vigilance et de la réactivité des constructeurs automobiles pour assurer la sécurité de leurs clients.

MERCEDES REGAGNE LE TRÔNE : TESLA DÉTRÔNÉE EN VALEUR DE MARQUE

Dans le monde de l'automobile, les batailles de marques sont incessantes. Cette fois, c'est Mercedes qui reprend la tête du classement, détrônant Tesla en tant que marque à la plus haute valeur. Alors que Tesla a vu sa valeur chuter de 12% en raison des controverses entourant son emblématique fondateur Elon Musk, Mercedes a enregistré une progression de 1%, atteignant une valeur impressionnante de 59,4 milliards de dollars, dépassant ainsi son rival Tesla évalué à 58,3 milliards de dollars.

Duel des Titans :

Cette inversion de fortune pour Tesla intervient alors que la personnalité d'Elon Musk continue de susciter autant d'admiration que de controverses. Les récentes polémiques ont pesé sur la réputation du constructeur de voitures électriques, ouvrant la voie à Mercedes pour reprendre sa place de leader sur le marché mondial de l'automobile.

Mais Mercedes n'est pas le seul acteur à connaître une ascension fulgurante. Les constructeurs chinois, tels que BYD, affichent également une croissance impressionnante, avec une augmentation de la valeur de leur marque de 20%, atteignant 12,1 milliards de dollars. Cette montée en puissance des marques chinoises souligne l'évolution rapide du paysage automobile mondial.

Dans cette compétition féroce pour la suprématie sur le marché, chaque marque doit faire face à des défis uniques et se battre pour conserver sa place. Alors que Mercedes célèbre sa reconquête du trône, Tesla doit relever le défi de restaurer sa réputation et de reconquérir la confiance des consommateurs.



RÉTROVISEUR

DACIA SANDERO ET JOGGER 2024 NOUVEAUX STYLES, NOUVEAUX ATOUTS

Les Dacia Sandero et Jogger une nouvelle ère de sophistication avec des mises à jour captivantes qui promettent de redéfinir le segment des voitures polyvalentes. En fusionnant élégance et praticité, ces modèles emblématiques arborent désormais des finitions raffinées, des équipements enrichis et une sécurité accrue pour une expérience de conduite ultime. **Élégance, innovation et sécurité redéfinies :**

La Dacia Sandero, célébrée comme le deuxième modèle le plus vendu en Europe et chouchou des conducteurs particuliers, se pare d'une nouvelle allure avec l'introduction de la finition Journey. Élégante et urbaine, cette version offre un habillage sophistiqué avec des jantes en alliage et une antenne requin, tout en offrant un



équipement complet comprenant l'accès mains-libres, la climatisation automatique et la caméra de recul. Quant à la Stepway, plébiscitée pour son caractère baroudeur, elle se démarque avec de nouveaux designs de jantes et une teinte exclusive Beige Safari, ajoutant une touche de raffinement à son allure aventureuse. De plus, les teintes Vert Cèdre et Gris Schistes s'invitent désormais sur un éventail élargi de finitions, offrant encore plus de choix aux passionnés de conduite.

Le Jogger, véritable symbole de praticité et de confort, subit également une transformation bienvenue. Avec l'ajout

de la climatisation sur toutes ses finitions et d'une nouvelle instrumentation numérique de 7 pouces, il offre un intérieur moderne et intuitif, rehaussant ainsi l'expérience de conduite. Mais le véritable coup de génie réside dans l'amélioration de sa motorisation hybride, désormais dotée d'un mode e-Save innovant, permettant de préserver jusqu'à 70% de la charge de la batterie pour une utilisation électrique ultérieure.

En matière de sécurité, Dacia ne fait aucun compromis. Tous les modèles sont équipés des dernières technologies répondant aux normes européennes les plus strictes. De l'enregistreur d'accident

à la reconnaissance des panneaux de signalisation, en passant par le freinage automatique d'urgence et la surveillance de l'attention du conducteur, chaque détail est pensé pour assurer une conduite sécurisée et sereine.

Enfin, la cerise sur le gâteau : la prédisposition d'antidémarrage éthylométrique, une innovation audacieuse permettant d'installer facilement un éthylotest en cas de condamnation, soulignant ainsi l'engagement de Dacia envers une conduite responsable et sécuritaire.

L'ODJ
PRESSPLUS.MA

I-MAG

LE MAGAZINE MENSUEL
100% CONNECTÉ & AUGMENTÉ



SCAN ME!

Retrouver tous les anciens numéros de notre I-MAG sur : www.lodj.ma/magazine



هيكانو
I-WEEK

LES HEBDOMADAIRE EN BRÈVES



SCAN ME!

Retrouver tous les anciens numéros de notre I-WEEK sur : www.pressplus.ma



SCANNEZ LES QR-CODE ET VIVEZ UNE EXPÉRIENCE INÉDITE !

VOITURE ÉLECTRIQUE

BMW M3

THERMIQUE ET ÉLECTRIQUE, LE PARI FOU DE LA DOUBLE VIE !



BMW surprend son monde en annonçant une future M3... à la fois électrique et thermique ! Face à l'incertitude du marché et aux réticences des puristes, la firme bavaroise opte pour une stratégie audacieuse : deux modèles distincts pour satisfaire tous les désirs.

Attendue pour 2027, la M3 s'inscrit dans la tendance électrique et répond aux exigences environnementales. Basée sur la plateforme Neue Klasse, elle promet des performances élevées et une technologie de pointe.

... et une M3 thermique pour les nostalgiques

Mais BMW ne renie pas son héritage ! En parallèle de la iM3, une nouvelle génération de M3 thermique, la G84, est prévue. Propulsée par le célèbre 6-cylindres biturbo S58, elle offrira une expérience de conduite authentique et vibrante.

Alors que l'industrie automobile se dirige vers l'électrique, BMW adopte une approche pragmatique. Cette double M3

permet de répondre aux besoins et aux envies de tous les conducteurs, qu'ils soient adeptes de l'innovation ou attachés aux sensations traditionnelles.

La stratégie de BMW est unique et audacieuse. Le succès de cette double M3 dépendra de l'accueil des puristes et de l'évolution du marché électrique. Mais une chose est sûre : BMW ne se contente pas de suivre le mouvement, elle le bouscule !



L'AMÉRIQUE À CONTRE-COURANT : L'HYBRIDE DÉTRÔNE-T-IL L'ÉLECTRIQUE ?

Le marché automobile américain est en pleine mutation. Si l'administration Biden mise sur les véhicules électriques pour verdifier le paysage automobile, les ventes de modèles hybrides et hybrides rechargeables explosent. Cette tendance, contraire à celle observée en Europe, soulève des questions sur l'avenir de la mobilité aux États-Unis.

Plusieurs facteurs expliquent ce succès des hybrides :

Prix : Plus abordables que les électriques, les hybrides constituent une alternative écono-

mique pour les automobilistes. Le prix d'un Ford F-150 hybride est comparable à celui de sa version essence.

Autonomie : L'absence de recharge contraignante est un argument de poids pour les conducteurs parcourant de longues distances.

Infrastructure : Le réseau de bornes de recharge pour véhicules électriques reste peu développé, freinant l'adoption de l'électrique.

Face à cette demande croissante, les constructeurs américains s'adaptent :

Ford a augmenté sa production de modèles hybrides et prévoit de doubler le nombre de F-150 hybrides.

Toyota, leader sur le marché des hybrides, anticipe une augmentation significative de ses ventes.

L'avenir de la voiture électrique aux États-Unis est incertain :

Les politiques gouvernementales peuvent influencer la tendance en faveur des hybrides ?

L'élection présidentielle de 2024 pourrait changer la donne, Donald Trump n'étant pas un fervent partisan des véhicules électriques.

En conclusion, les hybrides s'imposent comme une alternative crédible aux électriques aux États-Unis. Leur prix abordable, leur grande autonomie et l'infrastructure de recharge insuffisante pour les électriques font pencher la balance en leur faveur. L'avenir de la mobilité électrique américaine reste à écrire, et les prochaines années seront déterminantes pour savoir si les hybrides freineront ou non l'essor des véhicules 100% électriques.



PORSCHE 911 HYBRIDE : LA SPORTIVE LÉGENDAIRE SE MET À L'ÉLECTRICITÉ !

Porsche a confirmé l'arrivée d'une version hybride de sa célèbre 911, prévue pour cet été.

Cette première incursion dans l'électrification pour la sportive légendaire promet des sensations inédites.

Un mariage entre tradition et innovation :

La 911 hybride combinera le six cylindres flat-six, élément central de l'ADN de la marque, à un moteur électrique développé en interne.

Cette hybridation simple permettra d'améliorer les performances et de réduire les émissions de CO2, tout en conservant le caractère unique de la 911.

Le moteur électrique apportera un supplément de puissance temporaire, tandis que la récupération d'énergie au freinage et la recharge par le six cylindres en mode générateur optimiseront l'efficacité énergétique.

L'hybridation de la 911 représente une première étape importante pour Porsche dans sa transition vers l'électrification. La marque allemande prépare déjà le lancement de modèles 100% électriques, comme le successeur du Boxster.

La 911 hybride est attendue avec impatience par les fans de la marque et les amateurs de sportives. Cette nouvelle version promet de combiner les performances et le plaisir de conduire légendaires de la 911 avec les avantages de l'électrification.

L'arrivée de la Porsche 911 hybride marque un tournant dans l'histoire de la sportive légendaire. Cette nouvelle version permettra à Porsche de conserver son ADN tout en s'adaptant aux exigences environnementales du 21e siècle.

VOITURE ÉLECTRIQUE



NISSAN ET HONDA : UN MARIAGE ÉLECTRIQUE POUR CONTRER LA Foudre CHINOISE ?

Face à l'offensive des constructeurs chinois sur le marché des véhicules électriques, les géants japonais Nissan et Honda envisagent une alliance stratégique pour mutualiser leurs forces et réduire les coûts.

L'alliance permettrait aux deux constructeurs de développer une plateforme commune pour les véhicules électriques, de produire un moteur électrique en commun et d'acheter des batteries conjointement. Cette mutualisation des ressources vise à réduire les coûts de développement et de production, et à mieux

rivaliser avec les constructeurs chinois, en particulier BYD, qui domine le marché avec ses batteries et ses véhicules électriques à prix compétitifs.

Le rapprochement entre Nissan et Honda est également une réponse à leur retard sur le marché des véhicules électriques. Alors que les modèles électriques représentent 20 % des ventes en Chine, ils ne pèsent que 2 % au Japon. Nissan et Honda, qui ont tardé à passer des modèles hybrides aux électriques, espèrent combler leur retard en mutualisant leurs compétences et en investissant dans le développement de nouvelles technologies.

L'alliance entre Nissan et Honda pourrait avoir des implications internationales. Nissan est déjà allié à Renault, et les prochains modèles électriques de Nissan prévus en Europe auront

des bases communes avec des modèles français. L'alliance avec Honda pourrait donc avoir un impact sur la collaboration entre Nissan et Renault.

En parallèle à l'alliance, Nissan et Honda prévoient de réduire leur production en Chine, où ils sont confrontés à la concurrence des marques locales. Cette décision souligne les difficultés rencontrées par les constructeurs japonais sur le marché chinois, et leur avenir dans ce pays reste incertain.

L'alliance entre Nissan et Honda est un développement majeur dans l'industrie automobile. Le succès de cette alliance dépendra de la capacité des deux constructeurs à surmonter leurs différences et à travailler ensemble pour développer des véhicules électriques compétitifs.



BATTERIES EN CHINE : BAIC, CATL ET XIAOMI S'UNISSENT POUR CRÉER UN GÉANT

Le constructeur automobile chinois BAIC s'associe à CATL, le leader mondial des batteries, et à Xiaomi, le géant de la technologie, pour créer une coentreprise de batteries d'un milliard de yuans.

Un partenariat stratégique pour une production accrue et une meilleure compétitivité

Cette coentreprise, baptisée Beijing Era New Energy Technology Co. Ltd, permettra à BAIC d'augmenter sa production de batteries et de développer des technologies de pointe pour ses véhicules électriques. CATL, qui détient 51 % de la coentreprise, apportera son expertise en matière de production et de R&D, tandis que Xiaomi contribuera à l'intégration des technologies intelligentes dans les batteries.

La coentreprise s'inscrit dans le cadre de la stratégie de BAIC visant à devenir un leader mondial de la mobilité électrique. Le constructeur automobile prévoit de construire une usine intelligente à Pékin qui produira des batteries pour ses propres véhicules ainsi que pour d'autres constructeurs automobiles.

BAIC est également un partenaire de Huawei dans le développement d'une voiture électrique. L'usine de batteries permettra à BAIC de fournir des batteries de haute qualité pour le projet de Huawei et de contribuer à son succès.

Ce partenariat stratégique entre BAIC, CATL et Xiaomi est une étape importante dans le développement de l'industrie chinoise des batteries et de la mobilité électrique.



LA TOYOTA PRIUS HYBRIDE : LE NOUVEAU CHAMPION DE LA PROPRETÉ AUTOMOBILE

Dans la quête perpétuelle vers une mobilité plus verte, les résultats d'une récente étude ont mis en lumière un fait surprenant : la Toyota Prius hybride surpasse toutes les voitures électriques en matière d'efficacité environnementale. Alors que le débat entre les partisans des voitures hybrides, hybrides rechargeables et électriques fait rage, cette révélation soulève des questions essentielles sur l'avenir de la mobilité durable.

La Toyota Prius hybride : serait-elle la plus propre que n'importe quelle voiture électrique ?

L'étude, menée par l'American Council for an Energy-Efficient Economy (ACEEE), a évalué plus de 1 200 véhicules sous différents critères, notamment les émis-

sions de CO2 pendant la fabrication et l'utilisation, ainsi que d'autres polluants souvent négligés. À la surprise générale, la Toyota Prius a décroché la première place avec un score impressionnant de 71 pour sa version Prime SE, dépassant même les voitures électriques les plus avancées sur le marché.

Saluée pour son design pensé pour l'efficacité, ses technologies embarquées et sa conception globale, la Toyota Prius a une fois de plus prouvé sa supériorité en matière de propreté environnementale. Avec une batterie de taille modeste et un rendement exceptionnel de sa chaîne de traction, la Prius a démontré une consommation d'énergie remarquablement basse, comparable à celle des voitures électriques. Les détracteurs soulignent cependant que la propreté environnementale de la Prius dépend de l'utilisation réelle du véhicule par les

conducteurs. Mais les performances observées lors de tests confirment que la Prius reste une option nettement plus propre et efficace que bon nombre de ses homologues électriques et hybrides rechargeables.

Ces résultats remettent en question les idées préconçues sur la propreté des voitures électriques par rapport aux hybrides. Ils appuient également les déclarations antérieures de Toyota sur les avantages environnementaux des véhicules hybrides par rapport aux alternatives électriques. Alors que le monde s'efforce de réduire son empreinte carbone, la Toyota Prius émerge comme un modèle exemplaire de mobilité durable, ouvrant la voie à une transition écologique réussie dans le secteur automobile.

RANK	MAKE & MODEL	POWERTRAIN	GREEN SCORE	MSRP	ESTIMATED ANNUAL FUEL COST*
1	Toyota Prius Prime SE	PHEV	71	32,975\$	\$529
2	Lexus RZ 300e	EV	67	55,150\$	651\$
3	Mini Cooper SE	EV	67	30,900\$	747\$
4	Nissan Leaf	EV	66	28,140\$	741\$
5	Toyota bZ4X	EV	66	43,070\$	689\$
6	Toyota RAV4 Prime	PHEV	64	43,690\$	741\$
7	Hyundai Elantra Blue	Gas Hybrid	64	26,250\$	864\$
8	Hyundai Kona Electric	EV	63	34,050\$	695\$
9	Toyota Camry LE	Gas Hybrid	63	28,855\$	907\$
10	Kia EV6	EV	63	43,975\$	689\$
11	Toyota Corolla	Gas Hybrid	62	23,500\$	944\$
12	Hyundai Ioniq 5	EV	62	41,650\$	737\$

*ACEEE analysis using EIA data of annual cost—from gasoline, electricity, or a combination—of driving 15,000 miles



XIAOMI S'APPRÊTE À LANCER SA BERLINE ÉLECTRIQUE SU7 : LA TESLA MODEL 3 A DU SOUCI À SE FAIRE ?

Le géant chinois de la technologie Xiaomi est prêt à bouleverser le marché des véhicules électriques avec sa première voiture, la SU7.

Une berline électrique abordable et performante :

La SU7 sera commercialisée en Chine à partir du 28 mars 2024 à un prix estimé entre 32 000 et 48 000 euros. Cette berline électrique spa-

cieuse et élégante se positionne directement en face de la Tesla Model 3, avec des technologies embarquées de pointe et une autonomie comparable.

Le fondateur de Xiaomi, Lei Jun, est convaincu que la SU7 a tout pour séduire les consommateurs chinois et devenir un acteur majeur du marché des véhicules électriques. La berline électrique a été conçue pour répondre aux attentes des utilisateurs en matière de performance, de confort et de sécurité.

Si la SU7 sera d'abord commercialisée en Chine, Xiaomi n'exclut pas de la lancer sur d'autres marchés, notamment en Europe et aux États-Unis. L'entreprise a de grandes ambitions et vise à devenir l'un des leaders mondiaux de la construction automobile électrique.

AVIS DE L'AUTEUR



Mohamed Ait Bellahcen

L'arrivée de la Xiaomi SU7 sur le marché des véhicules électriques est un événement majeur. Cette berline électrique a le potentiel de bouleverser le paysage concurrentiel et de devenir un véritable succès commercial.



VOLKSWAGEN DANS LA TOURMENTE : LA PRODUCTION DE MODÈLES ÉLECTRIQUES SUSPENDUE !

Volkswagen, géant de l'automobile, se retrouve une fois de plus dans l'œil du cyclone avec l'arrêt brutal de la production de plusieurs de ses modèles électriques. Les usines de Zwickau et d'Emden sont à l'arrêt, laissant en suspens l'assemblage des ID.4, ID.5, ID.7 et Q4 e-tron.

Le scandale de la production électrique:

La firme de Wolfsburg fait face à une pénurie de moteurs électriques, engendrant des complications majeures dans sa chaîne d'approvisionnement. Cette crise rappelle celle de novembre 2023, plongeant une fois de plus Volkswagen dans le chaos de la production. L'usine de Kassel, responsable de la fabrication du moteur APP550, est au cœur du problème.

Volkswagen, dans une tentative de gestion de crise, décide de prioriser la fabrication de l'ID.7 en attribuant les moteurs électriques disponibles à l'usine d'Emden. Mais cette solution ne suffit pas à éviter les interruptions de production, mettant en lumière la fragilité de la

chaîne de production de Volkswagen.

Pendant ce temps, la fabrication des ID.3 et Cupra Born à Zwickau reste inchangée, le moteur électrique de 150 kW continuant d'alimenter ces modèles. Une lueur d'espoir dans la tempête qui secoue actuellement l'industrie automobile.

Alors que Volkswagen tentait de se hisser au sommet de l'industrie électrique, cette crise met en lumière les défis qui subsistent dans la transition vers la mobilité électrique. Le futur de l'électrique reste incertain, et Volkswagen se retrouve confronté à des défis majeurs pour maintenir sa position dans le secteur.



TAXE ÉLECTRIQUE : L'EUROPE VERROUILLE LES FRONTIÈRES FACE AUX VOITURES CHINOISES.

Alors que les voitures électriques chinoises inondent le marché européen, l'Union européenne riposte avec des mesures drastiques pour protéger son industrie automobile. Sous la houlette de la Commission européenne, des droits de douane rétroactifs pourraient bientôt frapper les importations chinoises, mettant ainsi fin à ce que l'Europe qualifie de concurrence déloyale.

L'Europe contre-attaque : Taxe imminente sur les voitures électriques chinoises

Depuis septembre 2023, l'Union européenne enquête sur les subventions gouvernementales accordées aux voitures électriques chinoises, soupçonnant une distorsion du marché. Avec une augmentation des importations de 14 % depuis le début de l'enquête, la Commission estime avoir suffisamment de preuves pour justifier l'instauration de taxes rétroactives.

Face à la montée en puissance des modèles chinois sur le marché européen, la Commission européenne envisage de mettre en place des droits de douane dès juillet, bien avant la conclusion de l'enquête prévue en novembre. Cette décision a été accueillie avec déception par la Chambre de commerce chinoise pour

l'Union européenne, qui insiste sur la demande croissante de voitures électriques en Europe.

Les autorités européennes soulignent que les constructeurs chinois, tels que BYD et SAIC, mettent une pression indue sur les fabricants européens, notamment Stellantis, Renault et Volkswagen. L'Europe considère ces mesures comme essentielles pour préserver la compétitivité de son industrie automobile et maintenir un marché équitable.

L'Europe se prépare à défendre son marché automobile contre l'ascension rapide des voitures électriques chinoises. Avec l'imposition imminente de taxes rétroactives, l'Union européenne envoie un signal fort aux constructeurs chinois, affirmant sa détermination à protéger ses intérêts économiques.



HONDA : VOITURES ÉLECTRIQUES ABORDABLES, LA PROMESSE EST LANCÉE !

Finis les rêves inaccessibles ! Honda s'engage à proposer des voitures électriques abordables pour accélérer la transition vers une mobilité plus durable.

Toshihiro Mibe, PDG de Honda, l'a confirmé :

«Pour augmenter les volumes, nous avons besoin de véhicules plus abordables.»

Honda ne veut pas laisser le prix être un frein à l'adoption de l'électrique. La marque développe une nouvelle gamme de modèles inspirée de la série 0 présentée au CES, avec en ligne de mire les remplaçantes des Honda Civic et Jazz.

Honda travaille sur de nouvelles chimies de batteries et des solutions durables pour réduire les coûts de production. Le concept Sustana-C, adorable et ingénieux, donne un aperçu des ambitions de la marque.

Le pari est audacieux, mais Honda est déterminé à le relever. Restez à l'écoute pour découvrir les prochaines surprises que nous réserve la marque !

VOITURE ÉLECTRIQUE

BUGATTI

RÉVÉLATION D'UNE HYPERCAR HYBRIDE AVEC V16 EN JUIN !



Dans un tournant historique, Bugatti s'apprête à écrire un nouveau chapitre dans le monde automobile avec le dévoilement imminent de son premier modèle électrifié. L'annonce de cette hypercar, prévue pour juin 2024, ébranle déjà les fondations de l'industrie automobile. Succédant à la légendaire Chiron, icône de puissance et d'excellence, cette nouvelle création promet d'établir de nouveaux standards de performance et d'innovation.

Bugatti Frappe Fort :

Le cœur de cette bête sur roues ? Un moteur V16 hybride, symbole d'une avancée technologique sans précédent. Alors que le mystère plane encore sur les détails

de cette hybridation et sur la puissance qu'elle engendrera, Bugatti maintient le suspense avec habileté. L'image teaser dévoilant le nouveau moteur offre un avant-goût de la puissance brute qui sommeille dans cette merveille mécanique.

Le choix de l'hybridation, loin d'être anodin, témoigne de la vision audacieuse de Bugatti. Tout en marquant une première incursion dans le monde de l'électrification, la marque ne dévie pas de sa réputation de pionnier en matière de performance automobile. La transition vers une architecture en V16, plutôt qu'en W, suggère une évolution stratégique en accord avec les exigences du marché moderne, tout en préservant l'essence

même de la marque.

Si certains prédisaient une révolution électrique totale, Bugatti surprend en optant pour une approche hybride, faisant ainsi un premier pas prudent vers l'avenir. Associé à Rimac, le constructeur croate reconnu pour son expertise dans les hypercars électriques, Bugatti semble prêt à redéfinir les normes de l'excellence automobile.

Rendez-vous en juin pour assister à la naissance de cette nouvelle légende, où le mythe Bugatti sera réinventé sous une forme aussi audacieuse que jamais. Les aficionados de la performance automobile retiennent leur souffle en anticipation de ce moment historique.



RENAULT EN ÉQUILIBRISTE ENTRE ÉLECTRIQUE ET HYBRIDE !

Dans un paysage automobile en constante évolution, Renault propose une stratégie qui, à première vue, semble naviguer entre deux eaux. D'un côté, l'engagement ferme vers un avenir 100% électrique en Europe d'ici 2030, conforme à la fin programmée du moteur thermique. De l'autre, une approche qui laisse perplexe : continuer à offrir des modèles hybrides et électriques dans chaque segment pendant encore une décennie. Cette dualité soulève des questions intéressantes sur la di-

rection que prend l'industrie automobile et les préférences fluctuantes des consommateurs.

Génie stratégique ou Pari risqué ?

L'incertitude du marché, exacerbée par la fin des incitations fiscales pour les véhicules électriques dans certains pays, rend cette stratégie « à deux jambes » de Renault d'autant plus intrigante. Est-ce une manœuvre habile pour garder toutes les options ouvertes ou un signe d'indécision face à un avenir automobile électrique inévitable ?

Renault n'est pas seul dans cette danse délicate entre thermique et électrique, Stellantis et Volkswagen ayant également des politiques

mixtes. Pourtant, la distinction réside dans la manière dont Renault envisage cette transition : non pas en proposant une option électrique pour un modèle existant, mais en développant des véhicules spécifiquement électriques ou hybrides pour chaque catégorie.

L'arrivée imminente de modèles comme la R5 électrique, avec une liste d'attente déjà impressionnante, témoigne de l'appétit des consommateurs pour les véhicules innovants. Mais cela pose également la question de savoir si cette stratégie permettra à Renault de naviguer avec succès dans les eaux troubles de la transition énergétique ou si elle diluera son focus, à un moment où les constructeurs sont poussés à prendre des positions fermes.



LE CYBERTRUCK DE TESLA : BATEAU OU PAS BATEAU ?

Elon Musk a vanté les mérites amphibies de son pick-up électrique, promettant une traversée des rivières et même des lacs. Un youtubeur a décidé de tester ces affirmations en immergeant le Cybertruck dans l'eau.

Un youtubeur met à l'épreuve les capacités amphibies du « camion amphibie »

Honda ne veut pas laisser le prix être un frein

Le « wade mode » permet au Cybertruck de pagayer dans l'eau pendant 30 minutes, après pressurisation de la batterie. Si la Manche n'est pas encore à portée, les essais du youtubeur TechRax se révèlent concluants.

Le pick-up électrique a traversé plusieurs étendues d'eau sans difficulté, sans perte de vitesse, même avec l'eau au-dessus du capot. Si une pièce en plastique a été endommagée et les commandes du hayon et du couvre-tonneau ont dysfonctionné, l'expérience est globalement positive.

D'autres essais seront nécessaires pour confirmer la fiabilité du Cybertruck en mode amphibie. En attendant, une chose est sûre : ce « camion amphibie » n'a pas fini de nous surprendre !

Le Cybertruck de Tesla est un véhicule unique en son genre. Ses capacités amphibies, bien que limitées, font de lui un véritable baroudeur capable de se sortir de situations difficiles.



COMMENT LES CRIMINELS EXPLOITENT LES AIRTAGS POUR VOLER VOTRE VÉHICULE ?

La technologie AirTag d'Apple a suscité un immense engouement à l'échelle mondiale, surtout depuis son lancement, avec un objectif clair : permettre aux utilisateurs d'iPhone de localiser leurs biens, y compris leurs portefeuilles et leurs clés de voiture.

Retrouver votre véhicule volé grâce à cet appareil

Basé sur un concept existant depuis des années, l'AirTag a captivé des utilisateurs du monde entier qui ont réalisé son potentiel, étendant son utilisation à des biens tels que des voitures et des motos. Cette technologie a grandement facilité le travail des forces de l'ordre en aidant à localiser des voitures volées et à appréhender les voleurs.

Il est crucial de noter que l'AirTag ne fonctionne pas comme un tracker GPS classique, ne fournissant pas d'informations de localisation permanentes. En se connectant aux iPhones via le réseau Find My, l'AirTag nécessite la présence d'un iPhone pour être pleinement fonctionnel.

Un outil distinctif utile, mais détourné par les voleurs

Cet appareil distinctif a été saluait pour ceux confrontés au problème de l'oubli, permettant de retrouver facilement des objets tels que des voitures dans d'immenses parkings publics.

Cependant, l'inconvénient majeur réside dans le fait que des criminels peuvent également tirer parti de cette technologie. L'AirTag, non conçu pour remplacer un tracker GPS, peut être discrètement dissimulé sur votre voiture par des voleurs, leur permettant de la suivre et de choisir le moment opportun pour la dérober.

Placés dans des zones hors de vue, tels que derrière le bouchon d'essence ou sous le véhicule, les AirTags émettent un son d'alerte si séparés de leur appareil couplé pendant plus de 24 heures, bien que cette période soit considérée comme assez longue.

Contre-attaque avec votre iPhone

Les utilisateurs d'iPhone ont la possibilité de détecter un AirTag anonyme lié

à eux. Dans ce cas, ils peuvent signaler l'incident à la police, qui peut collaborer avec Apple pour retrouver l'identité du propriétaire de l'appareil. Il est fortement déconseillé de détruire l'AirTag, car il peut servir de preuve ultérieurement.

Épée à double tranchant

L'AirTag ne dispose pas d'un bouton d'arrêt, mais retirer la batterie le désactive. Malgré son utilité pour ceux en proie à l'oubli, cette caractéristique soulève des préoccupations quant à son utilisation malveillante. Bien que considérée comme une arme à double tranchant, cette technologie offre un avantage certain en permettant de retrouver rapidement un véhicule volé et de déterminer sa localisation exceptionnellement rapidement.

AirTag, vol de voiture, technologie Apple, tracker GPS, réseau Find My, sécurité des biens, prévention du vol, utilisation malveillante, collaboration avec la police, localisation rapide

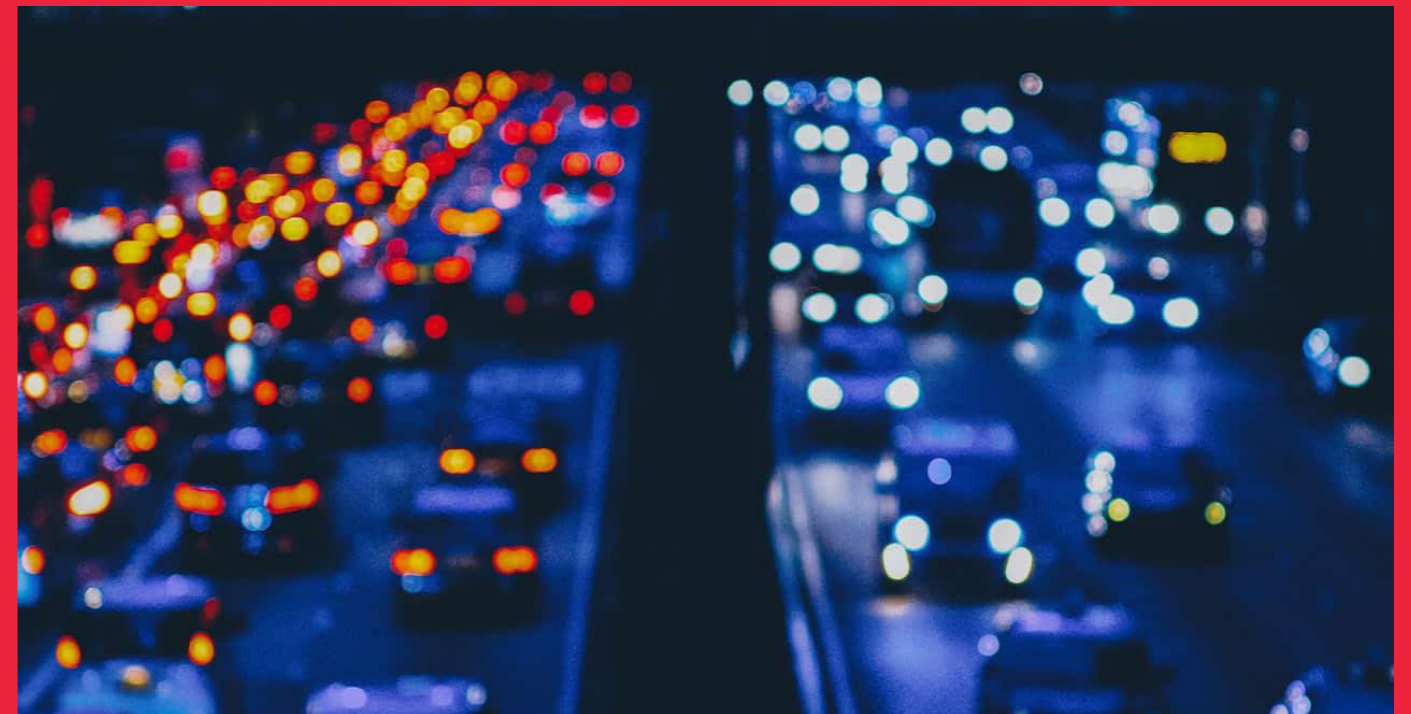

COMMENT L'IA DE GOOGLE FAIT BAISSER LES ÉMISSIONS DES VOITURES SUR NOS ROUTES

Google a lancé son système d'intelligence artificielle «Green Light» dans douze villes à travers les États-Unis, l'Europe et l'Asie. Green Light, associé à Google Maps, optimise la régulation des feux de circulation en analysant les données de circulation et en formulant des recommandations pour réduire les arrêts inutiles des véhicules. Cette technologie crée des «vagues de feux verts» pour fluidifier le trafic et réduire les émissions de CO2.

Les premiers résultats montrent une réduction de 30 % des arrêts et une diminution de 10 % des émissions de gaz d'échappement. Les villes concernées comprennent Seattle, Rio de Janeiro, Manchester, Hambourg, Budapest, Abou Dhabi, et d'autres. Google cherche ainsi à contribuer à la réduction des émissions de CO2 liées à la circulation automobile, notamment grâce à d'autres initiatives telles que les éco-routes sur Google Maps.

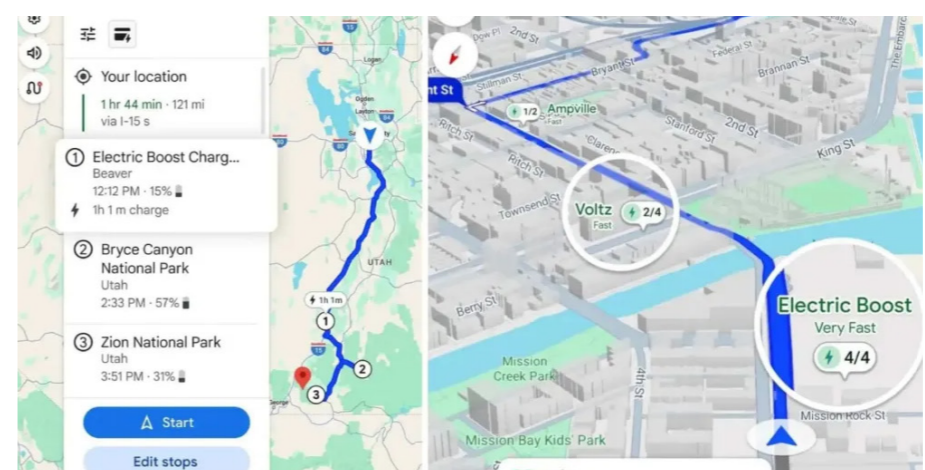

ZAPPONS LES BORNES DE RECHARGE DANS GOOGLE MAPS !

Finis les galères pour trouver la borne de recharge adéquate ! Grâce à l'intelligence artificielle, Google Maps va transformer votre expérience de conduite électrique en un jeu d'enfant. Les éco-routes sur Google Maps. Trouvez la borne parfaite en un clin d'œil !

Zappons les bornes de recharge dans Google Maps !

Vous en avez marre de tourner en rond pendant des heures à la recherche d'une borne de recharge compatible avec votre bolide

électrique ? Dites adieu à ces tracasseries ! Google Maps s'approprie à révolutionner votre quotidien grâce à l'IA, en vous offrant une navigation fluide et intuitive vers les bornes de recharge disponibles.

Grâce à l'intelligence artificielle, Google Maps va contextualiser les informations relatives aux bornes de recharge. Finis les descriptions énigmatiques ! Désormais, vous aurez accès à des instructions précises et détaillées, vous indiquant l'emplacement exact de la borne, l'accès à celle-ci (parking souterrain, étage, etc.) et même le type de prise disponible. Imaginez pouvoir lire des indications comme «Entrez dans le parking souterrain, suivez les panneaux 'sortie', et tournez à droite juste avant la sortie.» Un gain de temps précieux et une navigation sans stress !

Vous planifiez un long trajet en voiture électrique ? Google Maps va devenir votre allié indispensable ! Le planificateur d'itinéraire prendra en compte l'autonomie de votre véhicule, votre destination et les conditions de circulation pour vous suggérer les arrêts de recharge les plus pertinents en cours de route. Fini les angoisses liées à l'autonomie, profitez simplement de votre voyage !

Si votre véhicule est équipé d'Android Automotive (comme les modèles Volvo et Renault récents), vous profiterez d'une expérience encore plus fluide. Les informations relatives aux bornes de recharge, telles que leur puissance de charge, leur disponibilité et le nombre de points de charge, seront directement affichées sur votre système de navigation. Vous aurez ainsi toutes les infos nécessaires en un coup d'œil, sans quitter la route des yeux.

Avec l'intégration de ces nouvelles fonctionnalités, Google Maps devient un véritable guide unique pour les conducteurs de véhicules électriques. Plus besoin de jongler entre différentes applications, vous trouverez toutes les informations nécessaires pour recharger votre voiture en toute sérénité, directement dans l'application que vous utilisez déjà au quotidien.

L'alliance de l'intelligence artificielle et de Google Maps ouvre la voie à un avenir radieux pour la mobilité électrique. En facilitant l'accès à l'information et en optimisant les trajets, ces innovations contribuent à lever les freins à l'adoption des véhicules électriques et à démocratiser ce mode de transport plus écologique.



MERCEDES SE TOURNE VERS LES ROBOTS HUMANOÏDES

Mercedes a établi un partenariat avec l'entreprise Appronik, qui développe le robot humanoïde Apollo. Le constructeur va les déployer dans ses usines en Hongrie, où la main-d'œuvre se fait de plus en plus rare

Basée au Texas, Appronik entend démontrer l'intérêt de ses machines dans le contexte automobile.

Durant ce projet pilote, Apollo, mesurant 1 mètre 80 et capable de soulever jusqu'à 25 kilogrammes, va livrer des pièces sur les chaînes de montage des voitures. Les humanoïdes s'avèrent particulièrement pratiques pour les constructeurs automobiles, car ils permettent d'accroître l'automatisation dans les usines sans apporter de modifications coûteuses à leur agencement. Les robots peuvent en effet circuler dans des espaces conçus pour les travailleurs humains.

Pour sa part, Mercedes prévoit d'utiliser la robotique et Apollo « pour automatiser certains travaux manuels peu qualifiés et physiquement difficiles ». Celles-ci sont à la fois essentielles et plus simples à automatiser.

Pour Mercedes il s'agit d'un « cas

d'utilisation modèle que nous verrons d'autres organisations reproduire dans les mois et les années à venir ». À travers ce partenariat, les deux sociétés cherchent également à « identifier les applications pour la robotique de pointe dans la fabrication de Mercedes-Benz ».

Si ce programme pilote obtient des résultats positifs, il est probable que Mercedes passe commande auprès d'Appronik, une véritable aubaine pour la société et le secteur dans sa globalité.

Dans un monde industriel en constante évolution, la recherche de solutions novatrices pour pallier le manque de main-d'œuvre qualifiée et réduire les coûts de production est devenue une priorité pour les géants de l'industrie.

Mercedes, célèbre constructeur automobile allemand, illustre parfaitement cette tendance en se tournant vers la robotique humanoïde. Cette initiative, motivée par la nécessité de maintenir une haute rentabilité tout en faisant face à la pénurie de compétences spécialisées et à l'augmentation des coûts de la main-d'œuvre, ouvre une nouvelle ère dans le secteur manufacturier.

L'adoption de robots humanoïdes par

Mercedes vise à transformer le paysage de la production automobile. Ces machines avancées, capables d'imiter les mouvements et les tâches complexes effectuées traditionnellement par les humains, promettent de révolutionner les chaînes de montage. Conçus pour travailler dans des environnements difficiles ou dangereux, ces robots offrent une précision et une efficacité inégalées, minimisant les erreurs et maximisant la productivité.

En outre, l'intégration de l'intelligence artificielle permet à ces robots de s'adapter et d'apprendre de leurs expériences, améliorant continuellement leur performance. Cette flexibilité est essentielle dans une industrie où les demandes et les standards évoluent rapidement. Mercedes espère ainsi non seulement réduire ses coûts de production, mais aussi accélérer le temps de mise sur le marché de ses nouveaux modèles, répondant plus efficacement aux attentes des consommateurs.

Ce virage vers la robotique humanoïde soulève également des questions éthiques et sociales, notamment sur l'impact de l'automatisation sur l'emploi. Mercedes se trouve donc face au défi de trouver un équilibre entre innovation technologique et responsabilité

sociale. L'entreprise s'engage à requalifier ses employés, leur offrant des opportunités dans des domaines en expansion tels que la programmation et la maintenance robotique, garantissant ainsi leur adaptabilité dans une industrie en mutation.

L'initiative de Mercedes de se tourner vers les robots humanoïdes s'inscrit dans une stratégie globale visant à assurer sa compétitivité sur le marché mondial. En investissant dans ces technologies de pointe, Mercedes ne se contente pas de répondre aux défis immédiats de la production ; elle prépare également le terrain pour les innovations futures, affirmant son rôle de leader dans la révolution industrielle 4.0.

Amazon et BMW se lancent aussi

L'année dernière, Amazon a commencé à tester les robots Digit d'Agility Robotics dans certains centres de distribution, tandis qu'en janvier, Figure a annoncé un accord du même acabit avec BMW. D'ailleurs, la start-up a récemment levé la belle somme de 650 millions de dollars, auprès d'OpenAI et de Microsoft, entre autres. Tesla travaille pour sa part sur son propre humanoïde, baptisé Optimus.

■ **Adnane BENCHAKROUN**





NISSAN MISE SUR LES TAXIS AUTONOMES POUR FAIRE FACE AU VIEILLISSEMENT DE LA POPULATION AU JAPON

En réponse à la tendance croissante du vieillissement démographique au Japon, Nissan, l'un des principaux acteurs de l'industrie automobile, prévoit de déployer une flotte de taxis autonomes d'ici 2027 pour relever les défis de la mobilité dans ce pays. Cette initiative ambitieuse vise à répondre à la pénurie de conducteurs causée par une population vieillissante, une situation qui exige des solutions innovantes et adaptatives.

Nissan mise sur les taxis autonomes pour faire face au vieillissement de la population au Japon

Dans un contexte où le Japon fait face à une crise de la main-d'œuvre due à sa population vieillissante, Nissan entend jouer un rôle prépondérant en introduisant des taxis autonomes dans les rues de Yokohama dès avril 2024, avant de généraliser ce service à l'échelle nationale. Cette initiative s'inscrit dans une stratégie plus large visant à exploiter les avancées technologiques pour résoudre les problèmes sociaux et économiques rencontrés par la société japonaise.

L'adoption croissante de véhicules autonomes est soutenue par une réglementation de plus en plus favorable, avec le code de la route japonais autorisant désormais la circulation des véhicules autonomes de niveau 4. Nissan, qui travaille sur cette technologie depuis plusieurs années, affirme avoir trouvé un modèle com-

mercial viable pour son service de mobilité autonome.

Cependant, Nissan n'est pas seul sur le marché. Honda a récemment conclu un partenariat avec General Motors pour développer conjointement des taxis autonomes, prévoyant leur déploiement dès 2026. De même, Toyota, un autre géant de l'industrie automobile japonaise, se prépare à lancer son propre service de taxis autonomes dans un avenir proche.

Cette compétition entre constructeurs automobiles pour dominer le marché émergent des taxis autonomes au Japon reflète l'importance croissante de la mobilité autonome dans un pays confronté à des défis démographiques et sociaux complexes. L'introduction de ces services représente un pas important vers un avenir où la technologie jouera un rôle central dans la résolution des problèmes de transport et de mobilité dans le monde entier.

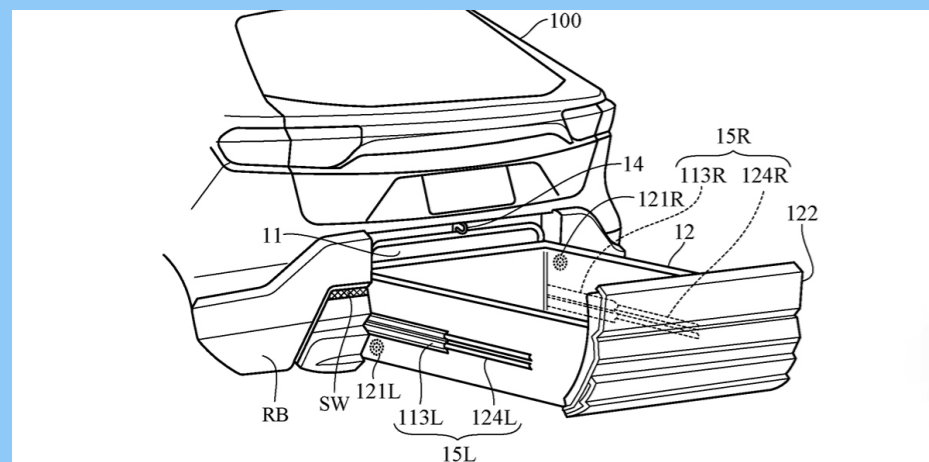

RANGEMENT INGÉNIEUX HONDA INVENTE LE COFFRE ARRIÈRE... DANS LE PARE-CHOC !

Finis les sacs qui traînent dans le coffre ! Honda a imaginé un rangement révolutionnaire : un tiroir intégré directement dans le pare-chocs arrière de ses voitures électriques.

Plus d'espace, plus de praticité, plus d'innovation : ce concept ingénieux exploite l'espace

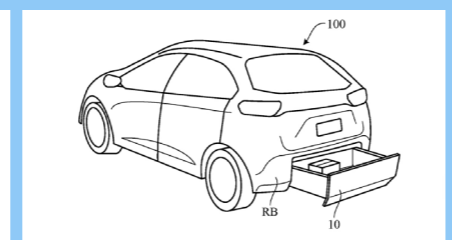

libre sous le coffre, souvent inutilisé sur les modèles électriques.

Un pari audacieux qui pourrait changer la donne

Déjà connu pour ses solutions d'habitabilité intelligentes, comme les «magic seats», Honda frappe fort avec ce nouveau brevet. Inspiré par une idée de Volvo de 2015, le constructeur japonais s'attaque à un défi de taille : allier fonctionnalité et sécurité.

Un coffre dans le pare-chocs : simple gadget ou véritable révolution ?

Seul l'avenir nous dira si ce projet verra le jour. Mais une chose est sûre : Honda n'a pas fini de nous surprendre avec ses innovations ingénieuses.



PEUGEOT HYPERSQUARE : OUBLIEZ LE VOLANT ROND, VOICI LE FUTUR !

En 2026, Peugeot va frapper fort avec l'Hypersquare, un volant rectangulaire futuriste qui équipera les nouvelles 208 et 2008 électriques.

L'Hypersquare : bien plus qu'un simple volant !

Oubliez le volant rond traditionnel ! Peugeot est prêt à bouleverser nos habitudes avec un design radical et une technologie innovante. Le pari est osé, mais la marque au lion est convaincue que les automobilistes sont «prêts» pour ce changement.

Ce n'est pas une simple évolution du i-Cockpit, mais une véritable révolution. Inspiré par l'univers du jeu vidéo, l'Hypersquare promet une

expérience de conduite inédite. Plus d'espace, plus de confort, plus de technologie : Peugeot veut repousser les limites de l'habitacle.

Un pari audacieux qui symbolise le renouveau de Peugeot.

La firme française n'a pas peur de prendre des risques et de se démarquer de la concurrence. L'Hypersquare est un véritable manifeste, une déclaration d'intention qui annonce une nouvelle ère pour Peugeot.



LE CYBERTRUCK DE TESLA : BATEAU OU PAS BATEAU ?

Un projet ambitieux nommé DiLiRec voit le jour en Allemagne, réunissant neuf institutions et entreprises dans le but de développer un procédé innovant de recyclage des batteries LFP. Sous la houlette d'EAS Batteries, cette initiative vise à résoudre le défi crucial du recyclage des composants de batteries lithium-ion, essentiel pour la durabilité de la technologie électrique.

Les chercheurs allemands révolutionnent le recyclage des batteries LFP :

DiLiRec explore deux méthodes novatrices pour séparer les composants des batteries LFP, ouvrant ainsi la voie à un recyclage plus efficace et économique. En privilégiant la réintroduction des batteries usagées dans le cycle de production, les chercheurs anticipent les futures réglementations européennes sur les batteries tout en répondant aux exigences croissantes de l'électromobilité.

Selon Sebastian Hippmann de Fraunhofer, la composition chimique des batteries LFP offre des avantages significatifs en termes de recyclage, notamment en réduisant la complexité

des étapes hydrométallurgiques. Pour Lukas Brandl de Battery Lifecycle Company, cette avancée promet non seulement des bénéfices écologiques mais renforce également l'industrie allemande en réduisant sa dépendance aux matières premières.

Le projet DiLiRec incarne l'engagement de l'Allemagne en faveur de l'innovation et de la durabilité dans le secteur automobile. En repensant le recyclage des batteries LFP, les chercheurs ouvrent la voie à une nouvelle ère de production plus efficace et respectueuse de l'environnement, renforçant ainsi la position de l'Allemagne en tant que leader mondial de la technologie verte.

ABDES LAM LARAKI

LARAKI SAHARA 2019 : PLONGÉE EXCLUSIVE DANS L'UNIVERS INNOVANT D'ABDES LAM LARAKI

ENTRETIEN PRIVILÉGIÉ AVEC LE DESIGNER ABDES LAM LARAKI

Dans une interview avec NOBLEMAN Magazine, Abdeslam Laraki, l'un des designers les plus recherchés au monde. Des clients fortunés et des entreprises de premier plan sollicitent ses services pour concevoir et développer des projets automobiles et de yachts exclusifs. Maître dans plusieurs disciplines, Laraki est un artiste, designer et artisan doté de dons uniques, jonglant avec l'esthétique et l'ingénierie pour donner vie à des designs uniques. Son éthique de travail est implacable : lors de l'interview, il a même interrompu la conversation pour répondre à un appel client, promettant de peaufiner personnellement quelques détails sur une commande de voiture sur mesure ! Voici un résumé de notre entretien avec Abdeslam, qui s'est tenu dans nos bureaux de Newport Beach, en Californie.

UNE RENCONTRE INSPIRANTE AVEC LE MAÎTRE DU DESIGN, ABDES LAM LARAKI

Abdeslam Laraki est né à Casablanca, au Maroc. Son intérêt pour le design de luxe a débuté à l'âge de 7 ans, lors-

qu'il passait des vacances en famille à Marbella, en Espagne, où il a découvert pour la première fois des superyachts impressionnants. Cet épisode a marqué un tournant dans sa vie. Déjà à cet âge, il imaginait comment améliorer leur aspect, jusqu'aux moindres détails. Il a commencé à dessiner frénétiquement, ses idées devenant de plus en plus folles. C'est ainsi qu'il a su que c'était sa vocation, sans savoir comment y parvenir. Des années plus tard, installé à Boston, il découvre le magazine Auto et Design, qui lui ouvre les portes sur les carrières d'autres designers et les étapes académiques et artistiques à suivre pour réaliser ses rêves.

PASSIONNÉ PAR LE DESIGN AUTOMOBILE ET NAUTIQUE

Abdeslam confie que sa passion pour les voitures a également commencé très tôt, peut-être parce qu'il a grandi dans une famille liée à l'automobile, son père étant l'importateur exclusif de BMW et de Honda, entre autres marques. Cette proximité lui a permis de concevoir et de construire ses premiers projets automobiles dans l'atelier de son père. Il

se souvient avoir construit et piloté son propre karting qu'il avait reconfiguré et redessiné pour ressembler à une voiture de Formule 1 à l'âge de dix ans seulement. Sans le savoir, il franchissait ainsi ses premiers pas dans le monde du design automobile.

L'ÉDUCATION ET L'ÉVOLUTION PROFESSIONNELLE

Sa formation en design automobile à l'Espace Sbarro en Suisse lui a permis d'apprendre non seulement à concevoir des voitures, mais aussi à les construire, puisque le programme comprenait la construction de deux prototypes de voitures présentés au Salon de l'automobile de Genève en 1995. Pendant ses études, il a eu l'opportunité de collaborer directement avec M. Sbarro sur un projet séparé pour un client allemand, qui lui a confié la tâche de redessiner sa Ferrari Testarossa pour en faire un roadster unique qui semblait tout droit sorti de l'espace. Le projet a donné naissance à la Ferrari Alcador, également présentée au Salon de l'automobile de Genève la même année. C'était son premier projet de voiture unique réalisé.

Laraki Automobiles, fondée en 1999 au Maroc, a fait son entrée dans le monde automobile avec un éclat remarquable. Leur troisième véhicule concept, l'Epitome, a été dévoilé lors du Concours d'Élégance de Pebble Beach en 2013. Par la suite, il a été développé en Sahara, une hypercar qui a attiré l'attention internationale. Deux exemplaires ont été commandés par Sa Majesté Mohammed VI, Roi du Maroc, dont celui-ci, utilisé à des fins de démonstration publique. Le Sahara présente des influences marocaines dans son design, avec notamment une calandre avant et un intérieur matelassé, le tout peint dans la couleur signature du roi.

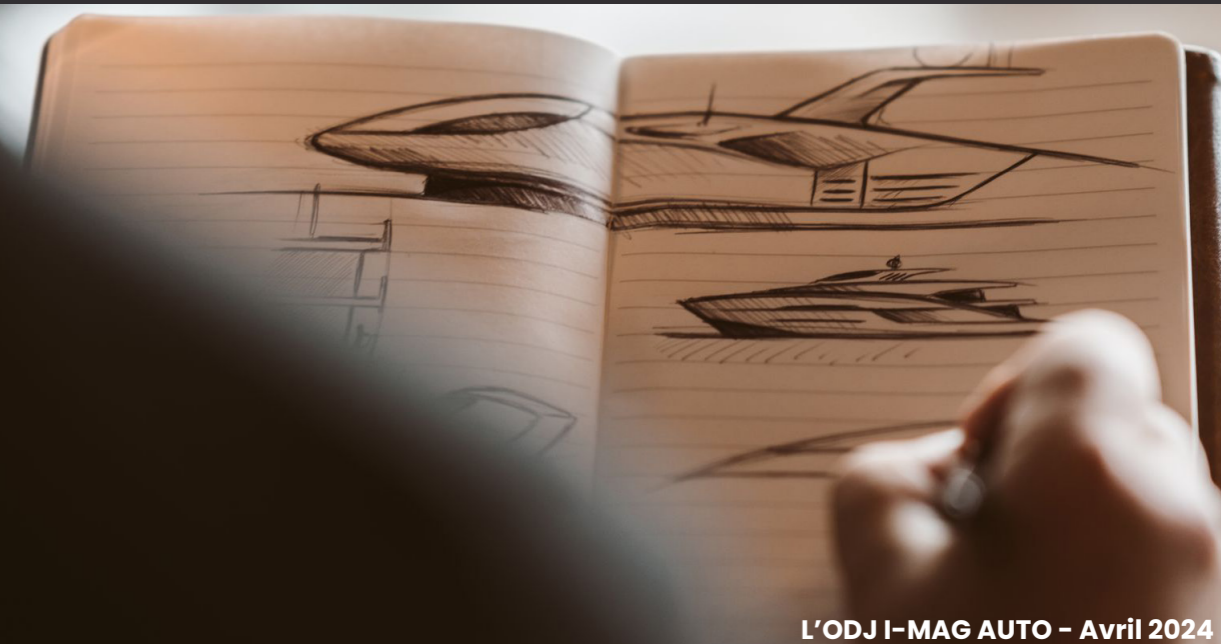



Après l'Espace Sbarro, il a poursuivi ses études au Art Center College of Design à Vevey, en Suisse, considéré comme l'une des meilleures écoles de design industriel de l'époque. Pendant quatre ans, il a également travaillé en freelance pour de nombreuses marques de luxe telles que Audemars Piguet, Lalique, Baccarat, et d'autres encore. Il a conçu toutes sortes d'articles de luxe, des montres aux sculptures en verre en passant par des meubles de maison spéciaux, tout en continuant à apprendre et à pratiquer le design automobile et nautique.

UNE CARRIÈRE REMARQUABLE DANS LE DESIGN

Son parcours professionnel l'a conduit à concevoir des yachts pour la marque italienne Mangusta, spécialisée dans les yachts ouverts de haute performance de 80 à 165 pieds. Il a également contribué à moderniser de nombreux chantiers navals en concevant leurs futurs modèles. Bien qu'il n'ait jamais vraiment conçu de voitures destinées à la production de masse, il a travaillé pour de grandes marques automobiles telles qu'Alfa Romeo. Il préfère toutefois concevoir et construire des voitures uniques pour des clients spéciaux. Récemment, il a été approché par un client possédant deux La Ferrari, lui demandant de redessiner complètement

l'une d'elles pour en faire un exemplaire unique pour sa collection. Abdeslam a relevé le défi avec brio, et son client est désormais l'heureux propriétaire d'une La Ferrari véritablement sur mesure, unique en son genre. Ces projets excitent particulièrement Abdeslam, car ils lui permettent de donner libre cours à sa créativité.

VERS L'AVENIR : PROJETS ET AMBITIONS

Abdeslam travaille actuellement sur plusieurs projets dans les secteurs automobile et nautique. L'un d'eux est un yacht ouvert de haute performance de 60 pieds appelé l'Iconic 60, qui présente une esthétique rétro-futuriste inspirée



de Blade Runner. Maintenant que la conception, l'architecture navale et l'ingénierie sont terminées, il envisage de le construire dans la région de Newport Beach plutôt qu'aux Pays-Bas, comme initialement prévu. S'il se concrétise, ce projet sera une première pour la région, avec un chantier naval local produisant des yachts étonnants pour ici et ailleurs. Abdeslam est très enthousiaste à l'idée de ce projet.

UNE RÉVOLUTION ÉLECTRIQUE DANS LE MONDE AUTOMOBILE

Quant aux voitures électriques, Abdes-

lam estime qu'elles représentent l'avenir de l'industrie automobile. Il travaille actuellement avec une start-up automobile prometteuse sur le développement d'un nouveau produit depuis quatre ans. Le projet a commencé par la conception d'une voiture unique pour le prince Albert II de Monaco. L'objectif de l'entreprise est de commercialiser des voitures de sport électriques de loisir légères et luxueuses avec un look rétro-futuriste unique, le premier modèle étant inspiré des voitures de course des années 1920. Abdeslam est entièrement impliqué dans le projet, sa société étant

responsable de la conception, de l'ingénierie et du développement de tous leurs produits. Il est convaincu que les voitures seront un grand succès, surtout dans la région de Newport Beach, où beaucoup recherchent toujours la prochaine nouveauté.

VERS DE NOUVELLES HORIZONS : LA MARQUE RIVIERA

La marque s'appelle Riviera, et le premier modèle s'appelle Grace. Le lancement mondial est prévu pour le premier trimestre 2023.



PLONGEZ DANS L'UNIVERS HIGH-TECH DE LA ROLLS-ROYCE ARCADIA DROPTAIL !

DANS LE MONDE DES VOITURES DE LUXE, LA ROLLS-ROYCE ARCADIA DROPTAIL FAIT SENSATION EN PROPOSANT UNE RÉINTERPRÉTATION ULTRA-MODERNE DE LA CLASSIQUE 1967 FORD MUSTANG. PLONGEONS DANS CET UNIVERS HIGH-TECH.



UN HAVRE DE TECHNOLOGIE : LA ROLLS-ROYCE ARCADIA DROPTAIL

Plongez dans l'univers high-tech de la Rolls-Royce Arcadia Droptail !

Réalisée par Rolls-Royce Coachbuild, la troisième commission Droptail incarne l'essence même de la tranquillité. Inspirée par le mythique royaume d'Arcadie de la Grèce antique, cette voiture de luxe se veut un refuge d'harmonie, alliant minimalisme et élégance intemporelle.

L'ÉLÉGANCE DU BOIS

La Rolls-Royce Arcadia Droptail met à l'honneur le bois précieux Santos Straight Grain, choisi pour sa texture riche et son motif de grains complexes. Conçu pour résister aux climats tropicaux, ce bois exceptionnel orne l'extérieur et l'intérieur du véhicule, lui conférant une esthétique à la fois classique et futuriste.

DES COURBES DRAMATIQUES

Chaque détail de l'Arcadia Droptail témoigne d'un savoir-faire hors pair. Les courbes élégantes de l'intérieur, façonnées à partir de veneer en bois Santos Straight Grain, ont nécessité une ingénierie innovante, inspirée des techniques utilisées en Formule 1. Résultat : un intérieur d'une beauté saisissante, alliant confort et sophistication.

UNE MERVEILLE HORLOGÈRE

Au cœur de l'Arcadia Droptail se trouve la montre la plus complexe jamais conçue par Rolls-Royce. Ornée de 119 facettes, cette pièce horlogère unique symbolise l'héritage de la marque, tout en offrant une expérience de conduite inégalée. Conçue pour durer, cette montre allie haute horlogerie et technologie de pointe.

UNE SIGNATURE MÉTALLIQUE

En hommage aux Rolls-Royce historiques, l'Arcadia Droptail arbore une finition métallique éclatante. Des touches de chrome poli viennent souligner les contours de la voiture, tandis que les jantes en alliage de 22 pouces ajoutent une touche de modernité.

UNE RÉALISATION PERSONNALISÉE

Après quatre années d'efforts minutieux, l'Arcadia Droptail incarne la quintessence du luxe sur mesure. Conçue pour refléter la personnalité unique de son propriétaire, cette voiture d'exception allie sophistication, performance et innovation.



FORD MUSTANG 1967
La nouvelle version électrifiée
en toute élégance !

Alors que nous pouvons convenir que rien ne peut rivaliser avec l'OG Ford Mustang, nous sommes curieux de voir ce que sa version électrique a à offrir. Voici un aperçu plus détaillé.

VOITURES DE LUXE



La Ford Mustang classique de 1967 subit une transformation électrique haut de gamme

Désormais, les fans peuvent se régaler les yeux avec une version réinventée de la classique Ford Mustang Fastback de 1967, gracieuseté de Charge Cars, une entreprise britannique basée à Londres. La société développe des véhicules contemporains de luxe et haute performance et recrée des voitures vintage emblématiques en utilisant une technologie électrique avancée sans modifier leur design original et leur esprit.

À travers leur passion pour les classiques automobiles éternels, Charge Cars a dévoilé 499 unités de véhicules électriques (VE) de luxe modernes de la Ford Mustang Fastback de 1967 re-

conceptualisée. Leur objectif ultime est de contribuer à un avenir sans émissions et d'incorporer des composants haute performance dans des automobiles légendaires comme celle-ci.

Détails sur la Ford Mustang de 1967 électrique

Pour développer leurs modèles haute performance, les ingénieurs de l'entreprise collaborent étroitement avec la société de technologie EV Arrival, le fabricant de pneus renommé Michelin et la première plateforme de course à intelligence artificielle (IA) Roborace.

Les nouvelles unités sont désormais équipées d'une capacité d'accélération de 0 à 97 kilomètres (environ) par heure en seulement 3,9 secondes. Cela

a été réalisé en remplaçant le moteur à combustion original par un moteur électrique de 536 chevaux.

La voiture élégante offre une autonomie d'environ 321 kilomètres et des capacités de recharge rapide permettant à son pack de batterie de 62 kWh de passer de 20 à 80 pour cent de charge en une heure seulement.

Détails de conception de la Ford Mustang de 1967 électrique

Avec des intérieurs sur mesure magnifiques, remis au goût du jour en ajoutant des interfaces utilisateur numériques personnalisées, des améliorations haut de gamme et des sièges baquet sophistiqués, la Mustang électrique de luxe rend hommage à la voiture d'origine en

utilisant des fonctionnalités avancées. Des touches épurées sont incluses dans la nouvelle voiture grâce à l'utilisation de panneaux composites légers en interne pour la construction de l'extérieur.

«Une toute nouvelle Mustang électrique, complètement redéfinie et construite à partir de zéro», comme l'a déclaré le directeur du studio, Mark Roberts, ce véhicule électrique de luxe modernisé est un rêve devenu réalité pour les amateurs de voitures vintage qui souhaitent rester respectueux de l'environnement et passer à la technologie de pointe.

Tout en conservant l'esthétique et le

style du design classique de la légendaire Ford Mustang, les carrosseries officiellement autorisées et les intérieurs luxueux de la voiture dégagent un confort high-tech allié au charme et à la nostalgie d'antan.

La Mustang électrique redéfinie par Charge Cars est officiellement disponible à la réservation à un prix de base de 460 000 USD, qui variera en fonction de la finalisation des préférences et des accessoires à inclure. La société propose toute une gamme d'options de personnalisation pour l'intérieur et l'extérieur de la voiture sur demande.



PORSCHE MISSION X

A SUPERSTAR ÉLECTRIQUE S'APPRÊTE À RUGIR SUR LES ROUTES !



Préparez-vous à une montée d'adrénaline ! Porsche, la légendaire marque de voitures de sport, pourrait bientôt donner le feu vert à la production de son hypercar électrique tant attendue, la Mission X. Une nouvelle qui fait déjà frémir les passionnés d'automobile à travers le monde.

Feu vert imminent pour la production :

Imaginez une descendante directe des icônes de la vitesse telles que la 918 Spyder et la Carrera GT, mais avec une touche de technologie de pointe et de durabilité écologique. C'est exactement ce que promet la Mission X, dévoilée en grande pompe lors de l'événement de l'année 2023.

Oliver Blume, PDG de Porsche, a confirmé que la firme est sur le point de prendre une décision cruciale cette année quant à la production de cette supercar électrique. Et les raisons d'être optimistes sont nombreuses, car la Mission X pourrait bien s'attaquer au titre de «véhicule de route le plus rapide sur le Nürburgring».

Dans une interview exclusive avec Car-Sales, Blume a révélé que Porsche se dirige vers une réponse positive en ce qui concerne la production de la Mission X. L'engouement suscité par ce bolide lors de sa présentation a été tel que la firme voit désormais cette hypercar électrique comme le prochain joyau de sa couronne.

«Le concept que nous avons dévoilé représente la quintessence de la technologie que nous souhaitons intégrer dans cette voiture, ainsi que ses performances exceptionnelles», a déclaré Blume. «Les retours que nous avons reçus lors de la célébration de nos 75 ans ont été incroyablement positifs. Cela nous motive énormément à concrétiser ce projet et à faire de la Mission X une réalité sur nos routes.»

Préparez-vous à l'arrivée d'une nouvelle légende sur quatre roues, où vitesse, puissance et innovation se rencontrent pour repousser les limites de l'excitation automobile. La Mission X est sur le point de conquérir le monde de l'automobile avec une électrisante audace !

BENTLEY AU MAROC : UN ROAD TRIP D'EXCLUSIVITÉ ET DE LUXE

Préparez-vous à être transportés dans un monde de luxe et d'exclusivité alors que la prestigieuse marque automobile anglaise Bentley prend d'assaut les routes du Maroc lors d'un Road Trip époustouflant ! En partenariat avec la talentueuse designer de bijoux marocaine Mimia Leblanc, Bentley offre une expérience unique et exaltante à travers cinq destinations paradisiaques du Royaume : Marrakech, Taghazout, Rabat, Tanger et Casablanca.

Imaginez-vous vous promenant dans les rues pittoresques de Marrakech

Bercé par le doux vrombissement des moteurs Bentley, tandis que les bijoux éblouissants de Mimia Leblanc scintillent sous le soleil marocain. À Taghazout, laissez-vous séduire par le contraste entre les somptueux paysages côtiers et les lignes élégantes des modèles phares de Bentley, créant un tableau d'une beauté incomparable.

À Rabat, plongez dans l'atmosphère envoûtante de la capitale marocaine, où l'élégance intemporelle des voitures Bentley rencontre le raffinement exquis des créations de Mimia Leblanc. Puis, à Tanger, laissez-vous transporter par l'excitation palpable alors que vous explorez les rues animées de la ville portuaire, ponctuées par le passage majestueux des voitures de luxe les plus emblématiques.

Enfin, à Casablanca, clôturez cette aventure extraordinaire en beauté, en vous imprégnant de l'atmosphère électrique de la métropole marocaine, où le glamour et le prestige de Bentley se mêlent à la sophistication des créations de Mimia Leblanc pour créer une expérience véritablement inoubliable.

Ce Road Trip exclusif de Bentley au Maroc promet une immersion totale dans le luxe et l'élégance, où chaque étape réserve son lot de surprises et d'émerveillement. Préparez-vous à être transportés dans un monde où le rêve devient réalité, où la beauté rencontre la performance et où l'exclusivité est la norme.



FERRARI ÉLECTRIQUE OU THERMIQUE : LE CLIENT EST ROI !

Le constructeur italien promet une expérience de conduite unique pour sa première voiture 100% électrique, sans pour autant abandonner ses légendaires moteurs thermiques.

Ferrari électrique : symphonie électrique et rugissements thermiques, le choix du plaisir !

La première Ferrari électrique est attendue pour 2025 et promet de révolutionner le monde automobile. Benedetto Vigna, PDG de la marque, assure que ce modèle offrira des sensations fortes et un son distinctif, fidèle à l'ADN de Ferrari.

Contrairement aux voitures électriques classiques, la Ferrari électrique ne sera pas silencieuse. M. Vigna précise que la technologie permet de créer un son unique, sans donner plus de détails. Sera-t-il synthétique comme sur les BMW i4, iX et i7, ou proviendra-t-il d'une source innovante ?

M. Vigna souligne la différence entre une Tesla et une Ferrari électrique. La firme italienne vise à offrir une expérience de conduite extraordinaire, quel que soit le type de motorisation. Hybride, électrique ou thermique, chaque Ferrari sera une véritable Ferrari.

Ferrari ne compte pas abandonner les moteurs thermiques de sitôt. M. Vigna affirme que les clients doivent avoir le choix de la technologie qui les anime. D'ici 2026, l'entreprise prévoit que 60% de ses ventes seront des modèles hybrides et électriques, laissant 40% aux puristes du thermique.

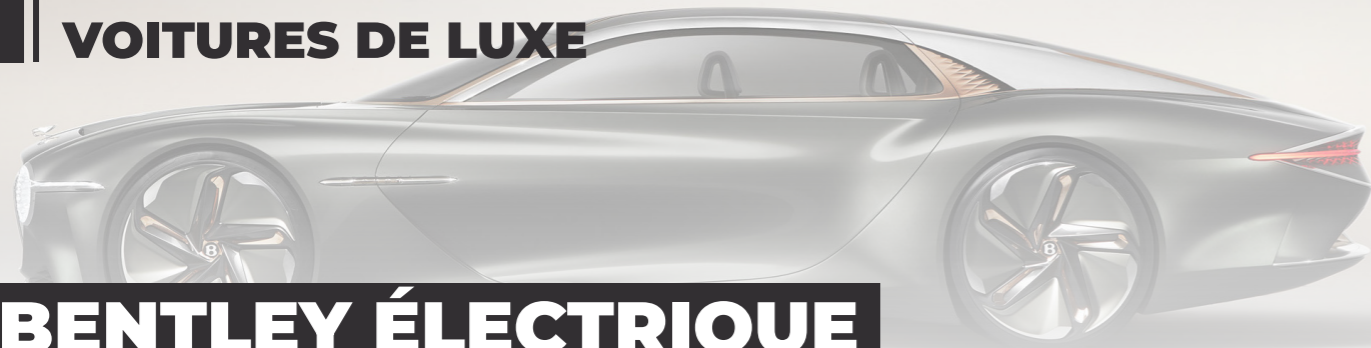

BENTLEY ÉLECTRIQUE

ROBIN PAGE PROMET UN DESIGN RÉVOLUTIONNAIRE !

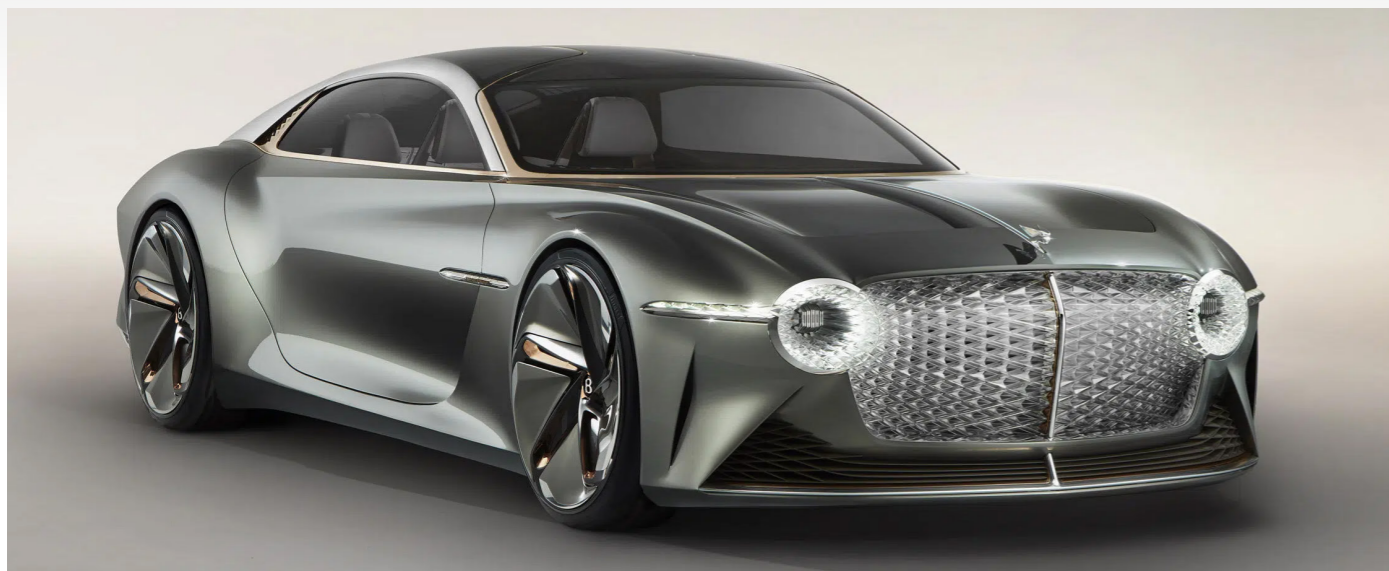

Londres, le 15 novembre 2023 – Bentley a dévoilé aujourd’hui les ambitions de son nouveau directeur du design, Robin Page, pour la première voiture électrique de la marque, prévue pour 2026.

Un design audacieux et distinctif

Robin Page, qui a précédemment travaillé chez Volvo, souhaite que la Bentley électrique se distingue des autres modèles de la marque et des autres marques de luxe électriques. Il promet un design «audacieux et distinctif» qui «ne laissera pas indifférent».

Rupture avec les codes traditionnels

M. Page estime qu’une voiture électrique

n’a pas besoin «d’une calandre ouverte», ce qui lui donne l’opportunité d’innover à l’avant du véhicule. Il souhaite créer une voiture qui «illustre notre nouvelle expression stylistique» et qui «se distingue de loin».

Conserver l’héritage historique de Bentley

Le nouveau directeur du design promet tout de même de ne pas balayer l’héritage historique de la marque. «Il y aura des éléments emblématiques. Nos Bentley électriques ne perdront pas leur identité», a-t-il déclaré.

Un défi audacieux

Le défi de Robin Page sera de succéder à plusieurs directeurs du design en peu de temps et de trouver un équilibre entre innovation et tradition. Il devra également faire face à la concurrence croissante sur le marché des véhicules électriques de luxe.

Un avenir prometteur

Bentley prévoit de lancer un véhicule électrique par an entre 2025 et 2030. La marque est en position de force grâce à son autofinancement et à son talentueux designer.

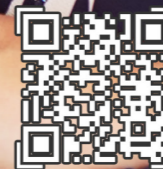

SCAN ME!

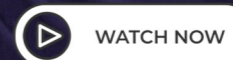

HORIZON AUTOMOBILE

L’ASCENSION D’UNE CHAMPIONNE

DANS LE SPORT AUTOMOBILE !

PREMIER PODCAST MAROCAIN DE L’AUTOMOBILE



RENAISSANCE ÉLECTRIQUE : LA RENAULT 5 E-TECH RAVIVE LES FLAMMES DU PASSÉ

Dans un murmure de nostalgie qui résonne à travers les âges, la Renault 5, cet emblème des temps jadis, se prépare à entamer son voyage électrique sur les routes marocaines dès l'année prochaine.

NOSTALGIE



La Renault 5 E-Tech n'est pas qu'une simple résurrection d'un modèle emblématique. C'est la fusion harmonieuse d'un héritage riche et d'une vision résolument tournée vers l'avenir. Elle incarne l'engagement de Renault vers une mobilité durable, accessible et résolument moderne. Un design qui célèbre l'histoire tout en regardant vers l'avenir

La Renault 5 E-Tech conserve les lignes emblématiques de son ancêtre, tout en les revisitant dans une optique moderne. Ses phares LED expressifs et ses jantes en alliage lui confèrent une allure résolument contemporaine. Son design intérieur, épuré et ergonomique, offre un

espace confortable et connecté pour les occupants.

Une performance électrique exaltante

La Renault 5 E-Tech est disponible avec deux motorisations électriques, offrant une autonomie allant jusqu'à 400 km WLTP. Sa puissance et son couple instantanés procurent une expérience de conduite dynamique et exaltante, fidèle à l'esprit sportif de la Renault 5 originale.

Une technologie de pointe au service du confort et de la sécurité

La Renault 5 E-Tech est équipée des dernières technologies en matière de confort et de sécurité. Son système d'in-

fo-divertissement intuitif avec écran tactile, ses aides à la conduite avancées et ses systèmes de sécurité active garantissent une expérience de conduite sereine et confortable.

Une voiture accessible et personnalisable

La Renault 5 E-Tech est conçue pour être accessible au plus grand nombre. Son prix attractif et ses différentes options de financement la rendent idéale pour les conducteurs soucieux de leur budget. De plus, elle offre de nombreuses possibilités de personnalisation, permettant à chacun de créer une voiture à son image.

La Renault 5 E-Tech est plus qu'une simple voiture, c'est un symbole. Elle représente la capacité de Renault à innover tout en restant fidèle à son héritage. C'est une promesse d'un avenir plus durable et plus accessible pour tous. La Renault 5 E-Tech est prête à écrire un nouveau chapitre de l'histoire automobile, un chapitre électrique, vibrant et résolument tourné vers l'avenir.

Un hymne à la liberté de mouvement

La Renault 5 E-Tech est un hymne à la liberté de mouvement. Son autonomie et sa technologie de recharge rapide permettent aux conducteurs de se dé-

placer en toute liberté, sans se soucier des contraintes de l'essence. Elle est l'incarnation d'un mode de vie moderne et actif, où la mobilité est essentielle pour s'épanouir.

Plus qu'une simple voiture, la Renault 5 E-Tech est une invitation à rêver, à innover et à construire un avenir meilleur. Elle est la preuve que l'automobile peut être à la fois élégante, performante et durable. La Renault 5 E-Tech est prête à conquérir les routes du monde, et à écrire un nouveau chapitre de l'histoire de l'automobile.

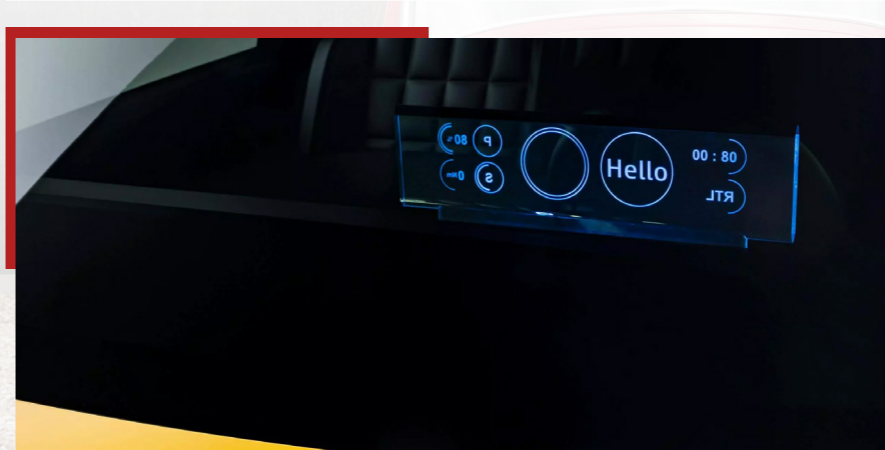
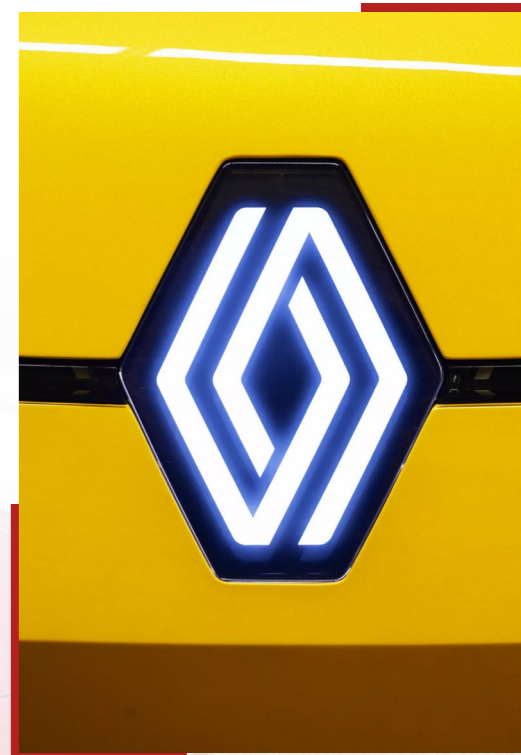



ADIEU MARCELLO GANDINI MAÎTRE DU DESIGN AUTOMOBILE !

Le monde de l'automobile est en deuil. Marcello Gandini, l'un des plus grands designers de l'histoire, s'est éteint le 13 mars 2024 à l'âge de 85 ans.

Un génie créatif :

Né à Turin en 1938, Gandini a rejoint Bertone en 1965. Il a rapidement marqué l'histoire du design automobile en signant la légendaire Lamborghini Miura, une véritable icône. Son talent s'est ensuite exprimé à travers des modèles mythiques comme la Countach et la Diablo, dont les fameuses portes en élytres sont devenues la signature de Lamborghini.

Un héritage immense :

La carrière de Gandini ne se résume pas à Lamborghini. Il a également dessiné des chefs-d'œuvre pour Lancia, Bugatti, Alfa Romeo, DeTomaso, Fiat et Citroën. Parmi ses réalisations les plus marquantes, on peut citer la Stratos, l'EB110, la Montreal, la Pantera, la XI/9, la Griffone et la BX. Mais Gandini n'a pas oublié le grand public, en concevant des voitures populaires à succès comme la Mini Innocenti et les Renault 5 Turbo et Super 5.

Un talent rare :

Le génie de Gandini résidait dans sa capacité à combiner l'élégance et la fonctionnalité. Ses designs étaient à la fois audacieux et intemporels, et ils ont influencé des générations de designers automobiles.

Un immense vide :

La disparition de Marcello Gandini est une perte immense pour le monde de l'automobile. Son talent et sa créativité resteront gravés dans la mémoire des passionnés.



غسل و قيس

DACIA



1.0 Tce EXTREME CVT 100ch	Ess	7cv	178 000 Dh
1.5 DCI ESSENTIEL BVM 95ch	Dsl	6cv	143 000 Dh
1.5 DCI EXPRESSION BVM 95ch	Dsl	6cv	155 000 Dh
1.5 DCI ESSENTIEL BVM 102ch	Dsl	6cv	158 000 Dh



1.0 Tce ESSENTIEL BVM 100ch	Ess	7cv	130 000 Dh
1.5 DCI 95 ESSENTIEL BVM 95ch	Dsl	6cv	147 000 Dh
1.5 DCI EXPRESSION BVM 95ch	Dsl	6cv	158 000 Dh
1.5 DCI PRESTIGE BVM 95ch	Dsl	6cv	167 500 Dh



1.5 dCi ESSENTIEL BVM 85ch	Dsl	6cv	199 000 Dh
1.5 dCi EXPRESSION BVM 85ch	Dsl	6cv	213 500 Dh
1.5 dCi 85 JOURNEY+ BVM 85ch	Dsl	6cv	229 000 Dh
1.5 dCi 2WD EXTREME BVM 85ch	Dsl	6cv	238 000 Dh



1.5 dCi AMBIANCE 7 pl (TAXI) BVM 85ch	Dsl	6cv	165 000 Dh
1.5 dCi STEPWAY 7 pl BVM 85ch	Dsl	6cv	183 500 Dh

DACIA SPRING



65 KW AT Cargo BVA 45ch	Elec	4cv	199 000 Dh
45 KW AT Essential BVA 45ch	Elec	4cv	199 000 Dh
45 KW AT Expression BVA 45ch	Elec	4cv	209 000 Dh
65 KW AT Extreme BVA 48ch	Elec	4cv	215 000 Dh

RENAULT



1.0 TCE AUTHENTIC CVT 100ch	Ess	7cv	196 000 Dh
1.5 DCI AUTHENTIC BVM 115ch	Dsl	6cv	199 000 Dh
1.5 DCI EQUILIBRE BVM 115ch	Dsl	6cv	214 000 Dh
1.5 DCI ESPRIT ALPINE BVM 115ch	Dsl	6cv	237 000 Dh



1.5 Blue DCI EQUILIBRE BVA 115ch	Dsl	6CV	310 000 Dh
1.5 DCI TECHNO BVA 115ch	Dsl	6cv	330 000 Dh
1.5 DCI RS Line BVA 115ch	Dsl	6cv	476 000 Dh



1.5 DCI Authentic BVM 95ch	Dsl	6cv	166 000 Dh
1.5 DCI Equilibre BVM 95ch	Dsl	6cv	175 000 Dh
1.5 DCI Techno BVM 95ch	Dsl	6cv	187 000 Dh

RENAULT ARKANA



1.6 E-Tech HEV EQUILIBRE BVA 145ch	Hyb	9cv	316 000 Dh
1.6 E-Tech HEV TECHNO BVA 145ch	Hyb	9cv	336 000 Dh
1.6 E-Tech HEV ENGINEERED BVA 145ch	Hyb	9cv	356 000 Dh

PEUGEOT



1.2 PURETECH Active BVM 75ch	Ess	7cv	189 900 Dh
1.5 BLUEHDI Active BVM 100ch	Dsl	6cv	209 900 Dh
1.5 BLUEHDI Allure BVM 100ch	Dsl	6cv	229 900 Dh
1.5 BLUEHDI GT BVM 100ch	Dsl	6cv	269 900 Dh

PEUGEOT 308



1.5 BlueHdi ACTIVE PACK BVA 130ch	Dsl	6cv	312 900 Dh
1.5 BlueHdi ALLURE PACK BVA 130ch	Dsl	6cv	332 900 Dh
1.5 BlueHdi GT BVA 130ch	Dsl	6cv	366 900 Dh
1.5 BlueHdi GT Toit BVA 130ch	Dsl	6cv	372 900 Dh

PEUGEOT 3008



1.5 BlueHdi ACTIVE BVA 130ch	Dsl	9cv	366 900 Dh
1.5 BlueHdi ALLURE BVA 130ch	Dsl	9cv	396 900 Dh
1.5 BlueHdi GT BVA 130ch	Dsl	9cv	429 900 Dh

PEUGEOT 2008



1.5 BlueHdi Allure BVA 130ch	Dsl	6cv	339 900 Dh
1.5 BlueHdi GT BVA 130ch	Dsl	6cv	379 900 Dh

FIAT

FIAT 500



Fiat 500 1.2 I 69 CULT BVA 69ch	Ess	7cv	174 900 Dh
Fiat 500 1.2 I 69 LA 500 BVA 69ch	Ess	7cv	178 350 Dh
Fiat 500 1.2 I 69 LA DolceVita BVA 69ch	Ess	7cv	198 150 Dh

FIAT TIPO



1.6 E-Torq BVA Mid BVA 110 ch	Dsl	7cv	191 000 Dh
1.3 Multijet 95 Entry BVM 95ch	Dsl	5cv	202 000 Dh
1.3 Multijet 95 Full BVM 95ch	Dsl	5cv	217 000 Dh

FIAT 500X



1.4 CROSS DCT 140ch	Ess	8cv	304 000 Dh
1.4 CROSS CABRIO DCT 140ch	Ess	8cv	313 500 Dh
1.4 Fire DCT Sport Cabrio DCT 140ch	Ess	8cv	318 500 Dh

FIAT FIORINO



1.3 Multijet Cargo BVM 75ch	Dsl	5cv	143 500 Dh
1.3 Multijet Combi Clim BVM 75ch	Dsl	5cv	149 900 Dh
1.3 Multijet Combi 120 BVM 75ch	Dsl	5cv	159 100 Dh

CITROËN

CITROËN C3



1.5 HDI Feel Pack+ (Max) BVM 100ch	Dsl	6cv	209 000 Dh
1.2 PureTech Feel Business BVA 100ch	Ess	7cv	215 000 Dh

CITROËN C4



1.5 HDI FEEL BVA 130ch	Dsl	6cv	305 900 Dh
1.5 HDI SHINE BVA 130ch	Dsl	6cv	324 900 Dh
1.5 HDI SHINE TOIT BVA 130ch	Dsl	6cv	349 900 Dh

CITROËN C3 AIRCROSS



1.5 BlueHdi Feel BVA 120ch	Dsl	6cv	278 900 Dh
----------------------------	-----	-----	------------

CITROËN C5 AIRCROSS



1.5 HDI MAX BVA 130ch	Dsl	7cv	370 900 Dh
2.0 HDI SHINE BVA 180ch	Dsl	8cv	411 900 Dh

HYUNDAI



1.0L ATTRACTIVE BVA 67ch	Ess	6cv	157 900 Dh
1.0L INVENTIVE BVA 67ch	Ess	6cv	168 900 Dh
1.0L SEDUCTIVE BVA 67ch	Ess	6cv	178 900 Dh

HYUNDAI i20



1.2 MPI INVENTIVE MT BVM 84ch	Ess	7cv	169 000 Dh
1.4 MPI INVENTIVE AT BVA 100ch	Ess	8cv	190 000 Dh
1.2 MPI SEDUCTIVE MT BVM 84ch	Ess	7cv	180 000 Dh
1.4 MPI SEDUCTIVE AT BVA 100ch	Ess	8cv	211 000 Dh

HYUNDAI ACCENT



1.5 i Attractive BVA 115ch	Ess	9cv	210 900 Dh
1.5 i Inventive BVA 115ch	Ess	9cv	237 900 Dh
1.5 i Seductive BVA 115ch	Ess	9cv	264 900 Dh

HYUNDAI TUCSON



1.6 CRDI Prestige plus DCT 134ch	Dsl	6cv	348 000 Dh
1.6 CRDI Premium plus DCT 134ch	Dsl	6cv	370 000 Dh
1.6 T-GDI HEV Premium BVA 230ch	Hyb	9cv	380 000 Dh
1.6 T-GDI HEV Ultimate BVA 230ch	Hyb	9cv	444 000 Dh

HYUNDAI IONIQ 5



58 KWH FARADAY BVA 170ch	Elec	9cv	579 000 Dh
77 KWH EDISON BVA 229ch	Elec	9cv	599 000 Dh
77 KWH EDISON ULTRA BVA 325ch	Elec	9cv	639 000 Dh

KIA



1.0 Motion BVM 67ch	Ess	6cv	159 900 Dh
1.0L MPI Motion BVA 67ch	Ess	6cv	169 900 Dh
1.2 GT Line BVA 84ch	Ess	7cv	189 900 Dh

KIA CEED



1.6L CRDI MHEV 150 Motion+ BVM 136ch	Dsl	6cv	295 000 Dh
1.6L CRDI MHEV 150 Motion+ DCT 136ch	Dsl	6cv	315 000 Dh
1.6L CRDI MHEV 150 Active DCT 136ch	Dsl	6cv	345 000 Dh
1.6L CRDI MHEV 150 GT Line DCT 136ch	Dsl	6cv	365 000 Dh

KIA SPORTAGE



1.6 CRDI Active DCT 136ch	Dsl	6cv	375 000 Dh
1.6 CRDI Black Edition DCT 136ch	Dsl	6cv	425 000 Dh
1.6 CRDI Gt ligne DCT 136ch	Dsl	6cv	475 000 Dh
1.6 T-GDI Executive + BVA 230ch	hyb	9cv	515 000 Dh

KIA EV6



239 KW 4WD Gt line BVA 325ch	Elec	9cv	679 000 Dh
------------------------------	------	-----	------------

KIA K5



2.0L Hybride Active BVA 192ch	Hyb	11cv	425 000 Dh
2.0L Hybride Design BVA 192ch	Hyb	11cv	460 000 Dh
2.0 i Hybride Executive+ BVA 192ch	Hyb	11cv	485 000 Dh

VOLKSWAGEN



2.0 TDI LIFE BVA 150ch	Dsl	8cv	379 000 Dh
2.0 TDI CARAT BVA 150ch	Dsl	8cv	455 000 Dh
2.0 TDI ELEGANCE BVA 150ch	Dsl	8cv	495 000 Dh

VOLKSWAGEN GOLF



2.0 TDI TREND BVA 143ch	Dsl	8cv	340 000 Dh
2.0 TDI LIFE BVA 143ch	Dsl	8cv	380 000 Dh
2.0 TDI STYLE BVA 143ch	Dsl	8cv	425 000 Dh

VOLKSWAGEN T-ROC



2.0 TDI DESIGN BVA 143ch	Dsl	8cv	355 000 Dh
2.0 TDI SPORT BVA 143ch	Dsl	8cv	385 000 Dh
2.0 TDI XTREME BVA 143ch	Dsl	8cv	405 000 Dh
2.0 TDI Black Pack BVA 143ch	Dsl	8cv	425 000 Dh

VOLKSWAGEN TOUAREG



3.0 V6 TDI Executive BVA 286ch	Dsl	12cv	727 000 Dh
3.0 V6 TDI R-LINE BVA 286ch	Dsl	12cv	890 000 Dh

VOLKSWAGEN CADDY



2.0L CADDY CLIM BVM 110ch	Dsl	8cv	263 000 Dh
2.0L Life+ BVM 110ch	Dsl	8cv	308 000 Dh
2.0L Life+ 7 places BVM 110ch	Dsl	8cv	319 000 Dh
2.0L TDI STYLE BVA 122ch	Dsl	8cv	355 000 Dh

MERCEDES-BENZ



CLASSE A



200 d Progressive BVA 150ch	Dsl	8cv	434 000 Dh
200 d Distinctive BVA 150ch	Dsl	8cv	464 000 Dh
200 d AMG Line BVA 150ch	Dsl	8cv	514 000 Dh

CLASSE C



C300 AVANTGARDE BVA 258ch	Ess	11cv	604 000 Dh
C220 D AVANTGARDE BVA 200ch	Dsl	8cv	594 000 Dh
C220 D LUXURY BVA 200ch	Dsl	8cv	654 000 Dh
C220 D AMG LINE BVA 200ch	Dsl	8cv	754 000 Dh

CLASSE E



220d Avantgarde BVA 197ch	Dsl	8cv	669 000 Dh
220d Luxury BVA 197ch	Dsl	8cv	849 000 Dh
220d AMG Line BVA 197ch	Dsl	8cv	979 000 Dh
350e AMG Line BVA 313ch	Hyb	11cv	1 069 000 Dh

CLASSE S



350d BUSINESS BVA 286ch	Dsl	12cv	1 445 000 Dh
350d BUSINESS + BVA 286ch	Dsl	12cv	1 505 000 Dh
350d AMG LINE BVA 286ch	Dsl	12cv	1 815 000 Dh
580e AMG line BVA 367ch	Hyb	17cv	2 244 000 Dh

CLASSE G



400 D AMG LINE BVA 330ch	Dsl	12cv	1 740 000 Dh
500 AMG LINE BVA 422ch	Ess	21cv	1 840 000 Dh
63 AMG BVA 585ch	Ess	23cv	2 299 000 Dh

BMW



SÉRIE 1



1.5 116d Lounge BVA 116ch	Dsl	6cv	349 000 Dh
116d Lounge LTD BVA 116ch	Dsl	6cv	361 000 Dh
1.5 116d Sport BVA 116ch	Dsl	6cv	407 000 Dh
M135i xDrive Exclusive BVA 306ch	Ess	11cv	158 000 Dh

SÉRIE 2 GRAN COUPÉ



216d LONNGE BVA 116ch	Dsl	6cv	389 000 Dh
218d LOUNGE BVA 150ch	Dsl	8cv	419 000 Dh
220d LONGE BVA 190ch	Dsl	8cv	445 000 Dh
M235i Exclusive BVA 306ch	Ess	11cv	793 000 Dh

SÉRIE 3



318d SPORT BVA 150ch	Dsl	8cv	489 700 Dh
320i Sport BVA 184ch	Ess	11cv	536 000 Dh
320d Élégance BVA 190ch	Dsl	8cv	552 000 Dh
318d PACK M BVA 150ch	Dsl	8cv	589 000 Dh

SÉRIE 4 COUPÉ



420d Sport BVA 190ch	Dsl	8cv	533 000 Dh
420i Élégance BVA 184ch	Ess	11cv	562 000 Dh
420d Élégance BVA 190ch	Dsl	8cv	578 000 Dh
3.0 M4 Competition Exclusive BVA 510ch	Dsl	17cv	1 325 000 Dh

SÉRIE 5



520d Signature BVA 197ch	Dsl	8cv	577 000 Dh
520i Signature BVA 208ch	Ess	11cv	577 000 Dh
520d Pack M BVA 197ch	Dsl	8cv	656 000 Dh
520d M Edition BVA 197ch	Dsl	8cv	763 000 Dh

SÉRIE 7



740i MHEV Signature BVA 380ch	Ess	17cv	1 340 000 Dh
740i MHEV Pure Excellence BVA 380ch	Ess	17cv	1 545 000 Dh
740i MHEV M Sport BVA 380ch	Ess	17cv	1 600 000 Dh
740i MHEV M Sport Iconic BVA 380ch	Ess	17cv	1 725 000 Dh

BMW X3



sDrive 18d X-Line BVA 150ch	Dsl	8cv	508 000 Dh
xDrive 20d X Line BVA 190ch	Dsl	8cv	564 000 Dh
sDrive 18d Pack M BVA 150ch	Dsl	8cv	608 000 Dh
xDrive 30d X-Line BVA 285ch	Dsl	12cv	608 000 Dh

BMW X4



20d XDRIVE XLINE BVA 190ch	Dsl	8cv	646 000 Dh
30d X LINE XDRIVE BVA 285ch	Dsl	12cv	691 000 Dh
20d XDRIVE PACK M BVA 190ch	Dsl	8cv	743 000 Dh
M40i EXCLUSIVE LINE BVA 354ch	Ess	17cv	954 000 Dh

BMW X5



xDrive 30d X-Line BVA 298ch	Dsl	12cv	789 000 Dh
xDrive 30d Pack M BVA 298ch	Dsl	12cv	925 000 Dh
xDrive 50e X-Line BVA 489ch	Hyb	17cv	935 000 Dh
xDrive 50e Pack M BVA 489ch	Hyb	17cv	1 022 000 Dh

BMW XM



4.4 LX M BVA 653ch	Elec	25cv	2 200 000 Dh
--------------------	------	------	--------------

AUDI



AUDI A3



30 TDI PREMIUM BVM 116ch	Dsl	8cv	327 000 Dh
30 TDI DESIGN BVM 116ch	Dsl	8cv	365 000 Dh
35 TDI PREMIUM BVA 150ch	Dsl	8cv	365 000 Dh
35 TDI DESIGN BVA 150ch	Dsl	8cv	409 000 Dh

AUDI A4



35 TDI S-Tronic Premium BVA 163ch	Dsl	8cv	460 000 Dh
35 TDI S-Tronic Premium + BVA 163ch	Dsl	8cv	479 000 Dh
35 TDI S-Tronic Business BVA 163ch	Dsl	8cv	503 000 Dh
35 TDI S-Tronic S-line BVA 163ch	Dsl	8cv	580 000 Dh

AUDI Q3



35 TDI Urban BVA 150ch	Dsl	8cv	460 000 Dh
35 TDI Advanced BVA 150ch	Dsl	8cv	489 000 Dh
35 TDI Sport BVA 150ch	Dsl	8cv	522 000 Dh
40 TDI S-Edition BVA 200ch	Dsl	8cv	652 000 Dh

AUDI Q5



30 TDI Dynamic BVA 136ch	Dsl	8cv	540 000 Dh
40 TDI Dynamic BVA 204ch	Dsl	8cv	585 000 Dh
30 TDI S-Line BVA 136ch	Dsl	8cv	615 000 Dh
40 TDI S-Line BVA 204ch	Dsl	8cv	650 000 Dh

AUDI Q8 E-TRON



50 Exclusive BVA 341ch	Elec	22cv	900 000 Dh
55 Exclusive BVA 410ch	Elec	22cv	1 040 000 Dh
55 sline BVA 410ch	Elec	22cv	1 150 000 Dh
55 Signature BVA 410ch	Elec	22cv	1 230 000 Dh

FORD



FORD FOCUS



1.0 EcoBoost Titanium BVM 125ch	Ess	7cv	320 000 Dh
1.5 EcoBlue Active BVA 120ch	Dsl	6cv	335 000 Dh
1.5 EcoBlue ST Line BVA 120ch	Dsl	6cv	335 000 Dh

FORD KUGA



1.5 EcoBlue Trend+ BVM 120ch	Dsl	6cv	370 000 Dh
1.5 EcoBlue Trend+ BVA 120ch	Dsl	6cv	400 000 Dh
1.5 EcoBlue Titanium BVA 120ch	Dsl	6cv	410 000 Dh

FORD MUSTANG



2.3 ECOBOOST COUPE BVA 310ch

OPEL



OPEL CORSA



1.2 EDITION BVM 100ch	Ess	7cv	197 000 Dh
1.5 EDITION BVM 100ch	Dsl	6cv	220 000 Dh
1.5 GS LINE BVM 102ch	Dsl	6cv	244 000 Dh

OPEL CROSSLAND



1.5 EDITION + BVM 110ch	Dsl	6cv	256 000 Dh
1.5 ELEGANCE BVM 110ch	Dsl	6cv	269 000 Dh
1.5 ELEGANCE + BVM 110ch	Dsl	6cv	294 000 Dh

OPEL MOKKA



1.5 L EDITION BVM 110ch	Dsl	6cv	301 000 Dh
1.5 L ELEGANCE BVM 110ch	Dsl	6cv	301 000 Dh
1.2 L GS LINE BVA 130ch	Ess	7cv	320 000 Dh
1.5 L GS LINE BVM 110ch	Dsl	6cv	323 000 Dh

OPEL GRANDLAND



1.5 EDITION BVA 130ch	Dsl	6cv	362 500 Dh
1.5 GS LINE BVA 130ch	Dsl	6cv	403 000 Dh
1.5 ULTIMATE BVA 130ch	Ess	7cv	437 000 Dh

TOYOTA



TOYOTA YARIS



1.0 VVT-i 71 Dynamic+ BVM 71ch	Ess	6cv	193 000 Dh
1.0 VVT-i 71 Distinctive+ BVM 71ch	Ess	6cv	196 000 Dh
1.5 Hybride DYNAMIC + BVA 116ch	Hyb	9cv	226 000 Dh
1.5 Hybride DISTINCTIVE + BVA 116ch	Hyb	9cv	245 000 Dh

TOYOTA COROLLA



1.8 Hybride Dynamic+ CVT 140ch	Hyb	8cv	280 000 Dh
1.8 Hybride Distinctive CVT 140ch	Hyb	8cv	295 000 Dh
1.8 Hybride Distinctive+ CVT 140ch	Hyb	8cv	295 000 Dh
1.8 Hybride Limited CVT 140ch	Hyb	8cv	340 000 Dh

TOYOTA C-HR



Dynamic+ CVT 122ch	Hyb	10cv	315 000 Dh
Distinctive CVT 122ch	Hyb	10cv	355 000 Dh
Distinctive+ CVT 122ch	Hyb	10cv	375 000 Dh

TOYOTA RAV4



2.5 Hybride Dynamic BVA 218ch	Hyb	14cv	441 000 Dh
2.5 Hybride Dynamic+ BVA 218ch	Hyb	14cv	462 600 Dh
2.5 Hybride 4WD Distinctive BVA 222ch	Hyb	14cv	533 600 Dh

TOYOTA COROLLA CROSS



1.8L HV DYNAMIC BVA 122ch	Hyb	10cv	348 500 Dh
1.8L HV DYNAMIC + BVA 122ch	Hyb	10cv	375 000 Dh
1.8L HV DYNAMIC BVA 122ch	Hyb	10cv	405 000 Dh

TOYOTA YARIS CROSS



1.5 Hybride DYNAMIC + CVT 116ch	Hyb	7cv	288 000 Dh
1.5 Hybride DISTINCTIVE + CVT 116ch	Hyb	7cv	330 000 Dh
1.5 Hybride LIMITED CVT 116ch	Hyb	7cv	350 000 Dh

NISSAN



NISSAN MICRA



1.5 DCI ACENTA BVM 90 ch	Dsl	6cv	189 000 Dh
--------------------------	-----	-----	------------

NISSAN JUKE



DIG-T Visia BVM 117ch	Ess	6cv	209 900 Dh
DIG-T Acenta BVM 117ch	Ess	6cv	229 900 Dh
DIG-T Tekna BVM 117ch	Ess	6cv	234 900 Dh
DIG-T Tekna BVM 117ch	Ess	6cv	249 900 Dh

NISSAN QASHQAI



1.3 DIG ACENTA CVT 150ch	Dsl	8cv	310 000 Dh
1.3 DIG N-CONNECTA BVM 130ch	Dsl	8cv	320 000 Dh
1.5 e-Power ACENTA PLUS CVT 190ch	Hyb	10cv	390 000 Dh
1.5 e-Power N-CONNECTA DUAL TONE CVT 190ch	Hyb	10cv	425 000 Dh

HONDA



HONDA JAZZ



1.5 i-MMD HYBRIDE ELEGANCE CVT 109ch	Hyb	9cv	258 000 Dh
--------------------------------------	-----	-----	------------

VOLVO



2.0 B3 MHEV Core BVA 163ch	Ess	11cv	460 000 Dh
2.0 B3 MHEV Plus Dark BVA 163ch	Ess	11cv	520 000 Dh
2.0 B3 MHEV Plus Bright BVA 163ch	Ess	11cv	550 000 Dh
1.5 T5 Recharge Plus Dark 252ch	Hyb	8cv	629 000 Dh



2.0 B4 MHEV Core BVA 197ch	Dsl	8cv	589 000 Dh
2.0 B4 MHEV Plus Dark BVA 197ch	Dsl	8cv	649 000 Dh



2.0 B5 MHEV AWD Core BVA 235ch	Dsl	8cv	739 100 Dh
2.0 B5 MHEV AWD Plus Bright BVA 235ch	Dsl	8cv	899 000 Dh



T4 Inscription 8 BVA 190ch	Ess	11cv	464 000 Dh
T4 R-Design 8 BVA 190ch	Ess	11cv	464 000 Dh
T5 R-Design AWD 8 BVA 250ch	Ess	11cv	564 000 Dh
T8 Twin Engine Inscription 8 BVA 407ch	Hyb	11cv	750 000 Dh



2.0 B5 MHEV PLUS BRIGHT BVA 450ch	Hyb	11cv	735 000 Dh
2.0 T8 AWD Ultimate Bright BVA 310ch	Hyb	11cv	900 000 Dh

JEEP



1.6 MultiJet Longitude BVM 130ch	Dsl	6cv	290 000 Dh
1.5 GSE T4 MHEV Longitude BVA 130ch	Hyb	7cv	322 000 Dh
1.6 MultiJet Limited BVM 130ch	Dsl	6cv	329 000 Dh



1.6 MultiJet Longitude BVM 130ch	Dsl	6cv	336 500 Dh
1.5 GSE T4 MHEV Longitude DCT 130ch	Hyb	7cv	359 500 Dh
1.6 MultiJet Limited BVM 130ch	Dsl	6cv	384 500 Dh
1.5 GSE T4 MHEV Limited DCT 130ch	Hyb	7cv	399 500 Dh



2.2 MultiJet Sport 8 2P BVA 200ch	Dsl	9cv	515 000 Dh
2.2 MultiJet Sport 8 4P BVA 200ch	Dsl	9cv	555 000 Dh
2.2 MultiJet Sahara 8 2P BVA 200ch	Dsl	9cv	575 000 Dh
2.2 MultiJet Rubicon 2P BVA 200ch	Dsl	9cv	595 000 Dh

GEELY



1.5 Confort BVM 103ch	Ess	9cv	179 900 Dh
1.5 Premium BVM 160ch	Ess	9cv	189 900 Dh
1.5 Luxe CVT 160ch	Ess	9cv	209 900 Dh



1.51 TD AT PHEV CONFORT DCT 174ch	Hyb	9cv	285 000 Dh
1.51 TD AT PHEV PREMIUM DCT 174ch	Hyb	9cv	295 000 Dh
1.51 TD AT SPORT DCT 174ch	Hyb	9cv	320 000 Dh

JAGUAR



D165 MHEV R-DYNAMIC S BVA 165ch	Ess	8cv	707 200 Dh
D200 MHEV R-DYNAMIC S BVA 200ch	Ess	8cv	731 500 Dh
P250 R-DYNAMIC SE BVA 250ch	Ess	11cv	824 000 Dh
P250 R-DYNAMIC HSE BVA 250ch	Ess	11cv	933 000 Dh



D 200 MHEV R-DYNAMIC S BVA 204ch	Dsl	8cv	733 300 Dh
D 200 MHEV R-DYNAMIC SE BVA 204ch	Dsl	8cv	773 300 Dh
D300 MHEV R-DYNAMIC S BVA 300ch	Dsl	12cv	793 900 Dh
P575 V8 SVR BVA 575ch	Ess	29cv	1 135 000 Dh

LAND-ROVER



2.0 TD4 MHEV Standard 204ch	Dsl	8cv	516 850 Dh
2.0 D R-Dynamic BVA 150ch	Dsl	8cv	518 500 Dh
2.0 D R-Dynamic S BVA 150ch	Dsl	8cv	594 000 Dh
2.0 TD4 MHEV S BVA 204ch	Dsl	8cv	601 950 Dh



2.0 D I4 4WD R-Dynamic S 163ch	Dsl	8cv	528 000 Dh
2.0 D I4 4WD R-Dynamic S 204ch	Dsl	8cv	635 200 Dh
2.0 D I4 4WD SE BVA 163ch	Dsl	8cv	642 000 Dh
2.0 D I4 4WD R-Dynamic SE 163ch	Dsl	8cv	672 900 Dh



3.0 D I6 MHEV S BVA 200 ch	Dsl	12cv	760 600 Dh
3.0 D I6 MHEV X-Dynamic-S 200 ch	Dsl	12cv	810 700 Dh
D 250 MHEV 130 X-DYNAMIC SE 300ch	Dsl	12cv	1 204 700 Dh
D 300 130 X-DYNAMIC HSE 300ch	Dsl	12cv	1 254 800 Dh



3.0 D SE BVA 250ch	Dsl	12cv	1 156 500 Dh
3.0 D I6 MHEV SE BVA 300ch	Dsl	12cv	1 185 900 Dh
3.0 D DYNAMIC SE BVA 250ch	Dsl	12cv	1 228 600 Dh
3.0 D I6 MHEV Dynamic SE 300ch	Dsl	12cv	1 267 200 Dh

MASERATI



2.0 MHEV GT BVA 330ch	Ess	11cv	788 000 Dh
3.0 V6 S Modena BVA 430ch	Ess	17cv	1 069 000 Dh



2.0 MHEV GT BVA 330ch	Ess	11cv	899 000 Dh
-----------------------	-----	------	------------

BYD



Design 230 kWh BVA 313ch	Elec	9cv	549 000 Dh
Sport AWD 390 kWh BVA 530ch	Elec	9cv	599 000 Dh

MINI



ONE OXFORD BVA 102ch	Ess	9cv	267 000 Dh
ONE PARK LANE BVA 102ch	Ess	9cv	296 000 Dh
ONE MAYFAIR BVA 102ch	Ess	9cv	324 000 Dh
COOPER S PARK LANE BVA 192ch	Ess	11cv	356 500 Dh



ONE OXFORD BVA 102ch	Ess	9cv	284 500 Dh
ONE PARK LANE BVA 102ch	Ess	9cv	319 500 Dh
ONE MAYFAIR BVA 102ch	Ess	9cv	341 500 Dh
COOPER S PARK LANE BVA 192ch	Ess	11cv	387 000 Dh



ONE OXFORD BVA 102ch	Ess	9cv	313 000 Dh
ONE PARKLINE BVA 102ch	Ess	9cv	330 000 Dh
ONE MAYFAIR BVA 102ch	Ess	9cv	363 000 Dh

MG



1.5L Excite BVM 106ch	Ess	9cv	172 000 Dh
1.5L Premium BVA 112ch	Ess	9cv	195 000 Dh



1.5L EXCITE BVM 115ch	Ess	9cv	215 000 Dh
1.5L PREMIUM BVA 115ch	Ess	9cv	268 000 Dh



51 kW Excite BVA 170ch	Elec	8cv	450 000 Dh
64 kW Exclusive BVA 204ch	Elec	10cv	475 000 Dh

CUPRA



2.0 TDI SPORT ED BVA 150ch	Dsl	8cv	399 000 Dh
2.0 TDI CARBON ED BVA 150ch	Dsl	8cv	419 000 Dh
2.0 TDI COPPER ED BVA 150ch	Dsl	8cv	449 000 Dh



2.0 TDI Sport ED BVA 150ch	Dsl	8cv	440 000 Dh
2.0 TSI 4Drive Performance BVA 150ch	Ess	11cv	445 000 Dh
2.0 TDI Carbon Ed BVA 150ch	Dsl	8cv	480 000 Dh
2.0 L TDI Copper Ed BVA 150ch	Dsl	8cv	520 000 Dh

CHERY



1.5 L Dynamic BVM 109ch	Ess	9cv	186 000 Dh
1.5 L Dynamic CVT 109ch	Ess	9cv	209 000 Dh



1.5L Confort CVT 147ch	Ess	9cv	240 000 Dh
1.5L Premium CVT 147ch	Ess	9cv	260 000 Dh

PORSCHE



2.0 Base BVA 265ch	Ess	17cv	650 000 Dh
3.0 S BVA 380ch	Ess	23cv	760 000 Dh
3.0 GTS BVA 440ch	Ess	27cv	950 000 Dh



E-Hybrid BVA 470ch	Hyb	17cv	1 056 100 Dh
S E-Hybrid BVA 519ch	Hyb	24cv	1 143 300 Dh
Turbo E-Hybrid BVA 739ch	Hyb	37cv	1 701 600 Dh



4 E-Hybrid BVA 462ch	Hyb	17cv	1 530 000 Dh
4S E-Hybrid BVA 536ch	Hyb	21cv	1 740 000 Dh
Turbo S E-Hybrid BVA 700ch	Hyb	27cv	2 470 000 Dh

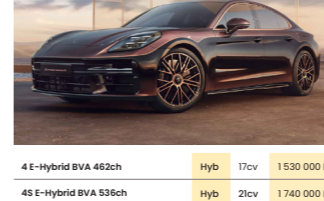

4 E-Hybrid BVA 462ch	Hyb	17cv	1 530 000 Dh
4S E-Hybrid BVA 536ch	Hyb	21cv	1 740 000 Dh
Turbo S E-Hybrid BVA 700ch	Hyb	27cv	2 470 000 Dh

LEXUS



350H BUSINESS CVT 244ch	Hyb	14cv	569 000 Dh
350H LUXURY CVT 244ch	Hyb	14cv	635 000 Dh
350H EXECUTIVE CVT 244ch	Hyb	14cv	685 000 Dh
350H F-SPORT EXECUTIVE CVT 244ch	Hyb	14cv	785 000 Dh



500H EXECUTIVE CVT 369ch	Hyb	20cv	1 712 000 Dh
--------------------------	-----	------	--------------

DS



1.5 BlueHDi Performance line BVA 130ch	Dsl	6cv	409 900 Dh
1.5 BlueHDi Performance line+ 130ch	Dsl	6cv	419 900 Dh
1.5 BlueHDi Trocadero BVA 130ch	Dsl	6cv	449 900 Dh
1.5 BlueHDi Trocadero Cuir BVA 130ch	Dsl	6cv	449 900 Dh



1.5 BlueHDi Performance Line BVA 130ch	Dsl	6cv	469 900 Dh
1.5 BlueHDi Rivoli BVA 130ch	Dsl	6cv	509 900 Dh
1.5 BlueHDi Opera BVA 130ch	Dsl	6cv	569 900 Dh



1.8 turbo A110 BVA 252ch	Ess	10cv	715 000 Dh
1.8L Turbo A110 GT BVA 300ch	Ess	10cv	845 000 Dh
1.8 Turbo A110 S BVA 300ch	Ess	10cv	865 000 Dh

GUIDE D'ACHAT

Offres spéciales chez Kia sur les véhicules d'occasion



CRÉDIT GRATUIT
sur toute la gamme

jusqu'à
25 000 DH
de remises

jusqu'à
6 ANS
de Garantie



Occasion
Qualité garantie

 **3322**
www.kiaoccasion.ma